

# SUMÁRIO

01 - PLANTA LAYOUT _____	02
02 - DETALHAMENTO DE MARCENARIA _____	03
03 - DETALHAMENTO DE SERRALHERIA _____	08
04 - DETALHAMENTO DE VIDRAÇARIA _____	12
05 - RENDERS _____	14

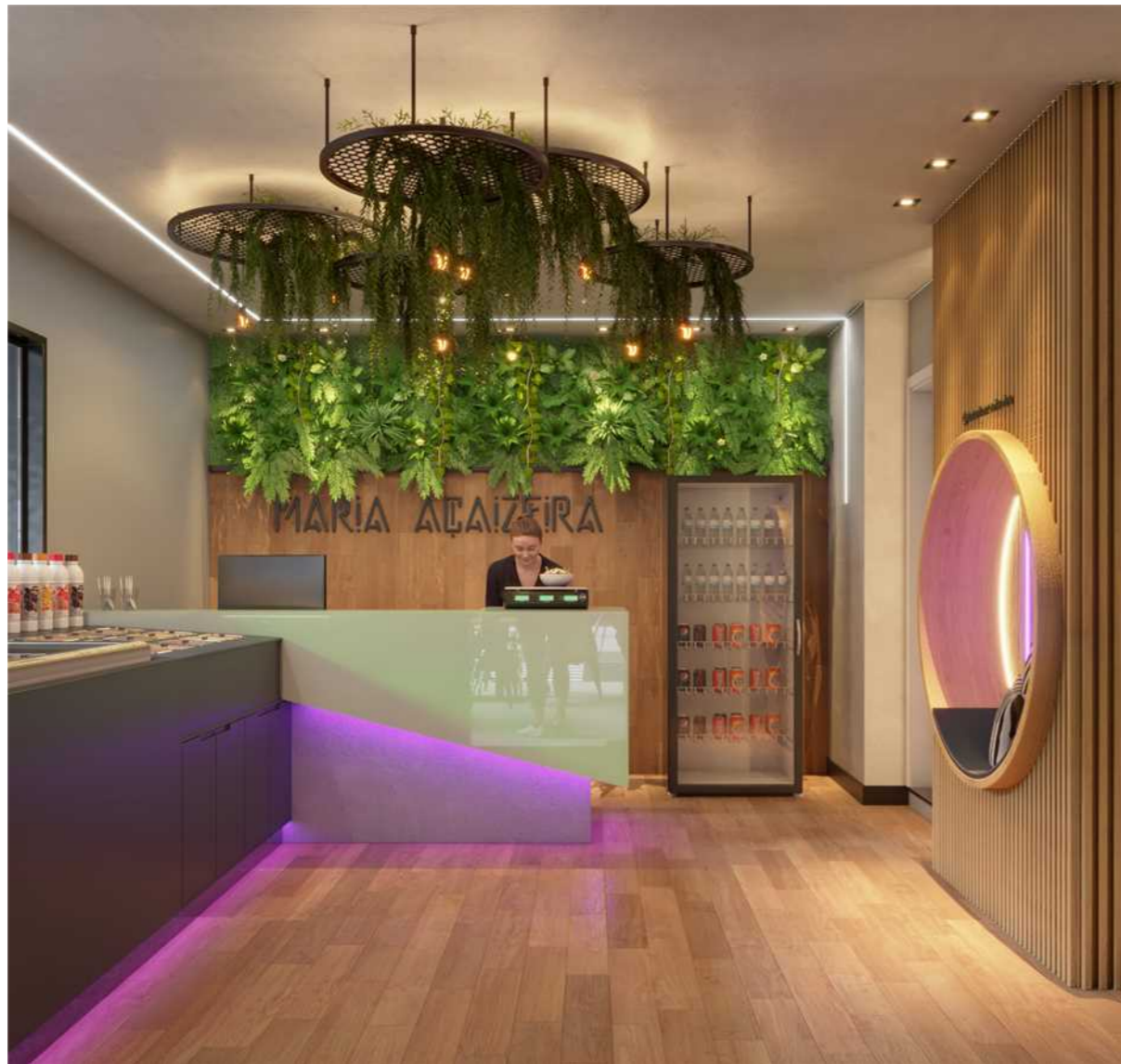

## ARQUITETO

MESSIAS BRITO  
(85) 9 9736-1836

### CLIENTE

Hermes Magno e Yanna

### PROJETO

Loja de Açaí

### CONTEÚDO

Detalhamento Executivo

### OBSERVAÇÕES

- Conferência de medidas é de responsabilidade de cada fornecedor;

- Em casos de dúvidas e possíveis alterações, deverá ser consultar o arquiteto responsável pelo projeto;

DATA  
30/09/ 2022

REVISÃO  
00

ESCALA  
Indicada

FOLHA  
01/ 18

# LOJA DE AÇAÍ

PLANTA LAYOUT  
1:40



## ARQUITETO

MESSIAS BRITO  
(85) 9 9736-1836

CLIENTE

Hermes Magno e Yanna

PROJETO

Loja de Açaí

CONTEÚDO

Detalhamento Executivo

OBSERVAÇÕES

- Conferência de medidas é de responsabilidade de cada fornecedor;

- Em casos de dúvidas e possíveis alterações, deverá ser consultar o arquiteto responsável pelo projeto;

DATA  
30/09/ 2022

REVISÃO  
00

ESCALA  
Indicada

FOLHA  
02/ 18

# ÁREA DE ATENDIMENTO - DET. MARCENARIA

PLANTA BAIXA  
1:75



VISTA 1  
1:40



V.L - BALCÃO DE SERVIR  
1:30

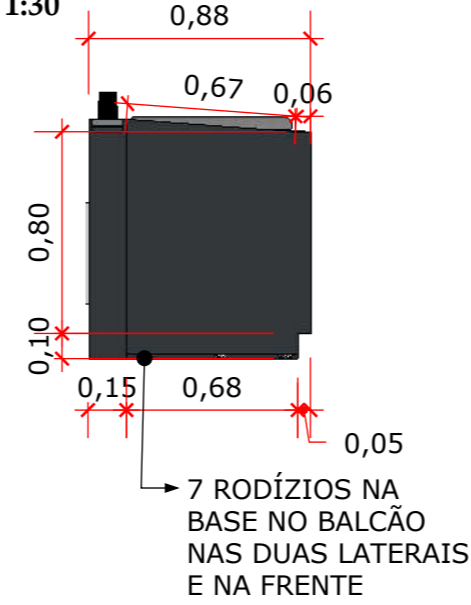

V.S - BALCÃO DE SERVIR  
1:30



V.F - BALCÃO DE SERVIR  
1:30

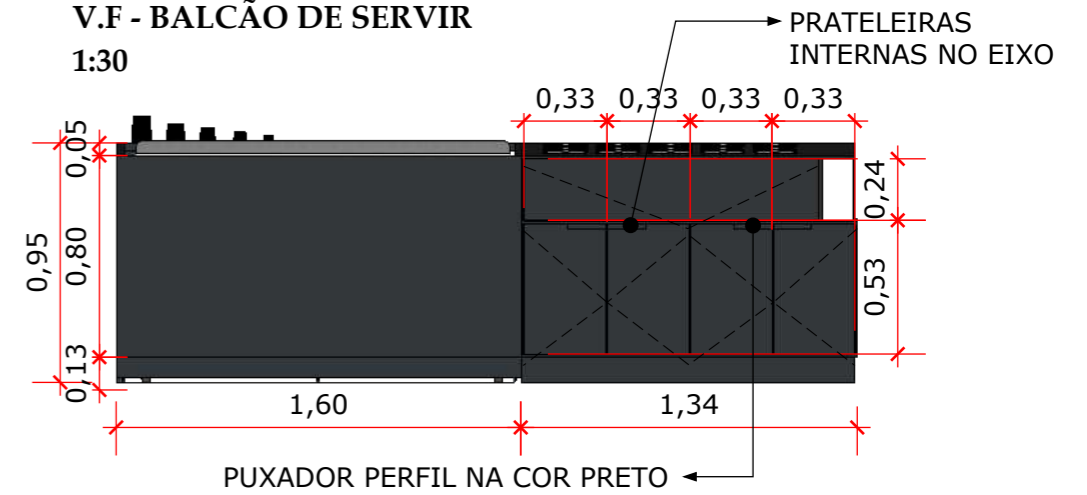

ISO - BALCÃO DE SERVIR  
1:30

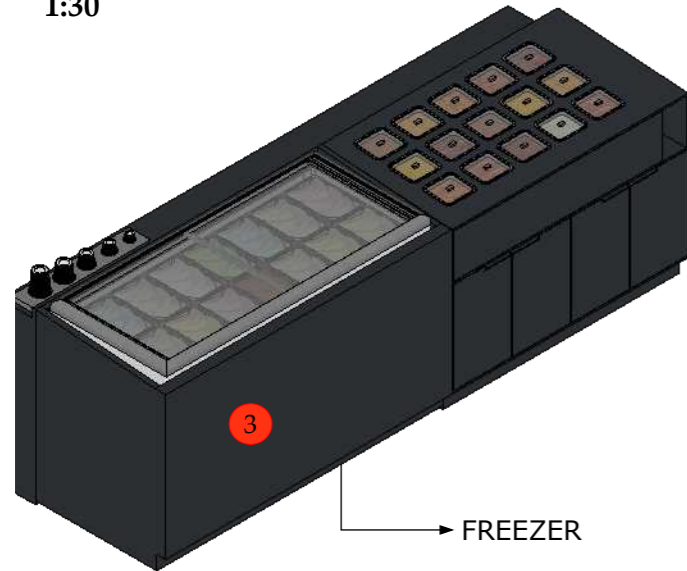

V.S - BALCÃO DE SERVIR  
TOPPING  
1:20

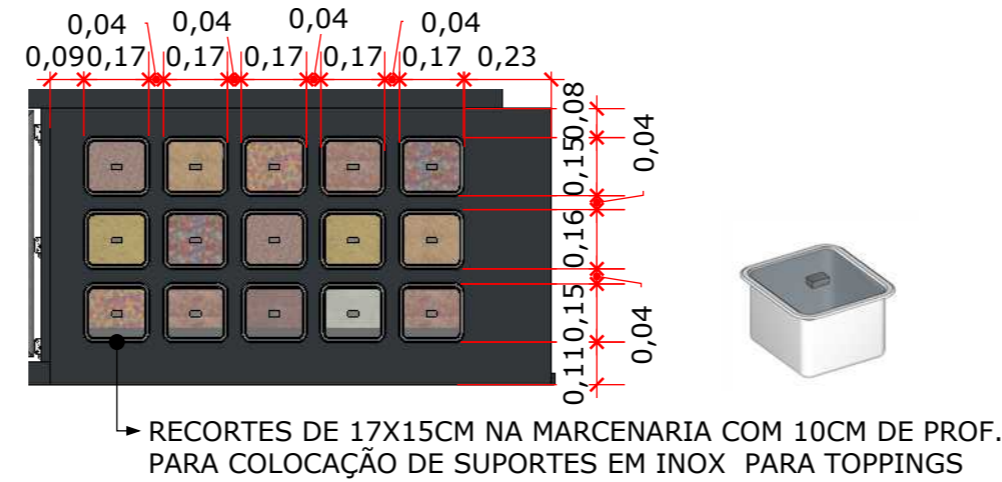

ISO - BALCÃO DE SERVIR - DESMONTADO  
1:30



TABELA MARCENARIA			
AMBIENTE: ÁREA DE ATENDIMENTO			
ITEM	DESCRIÇÃO	MARCA	ACABAMENTO
3	MDF AZUL PETRÓLEO	GUARARAPES	ACETINADO

**ARQUITETO**  
MESSIAS BRITO  
(85) 9 9736-1836

CLIENTE  
Hermes Magno e Yanna

PROJETO  
Loja de Açaí

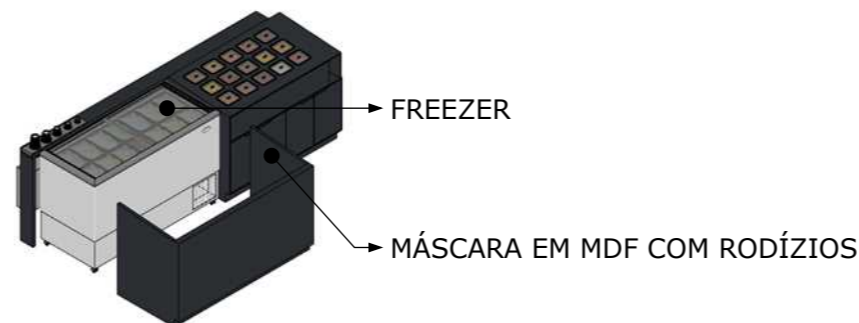
CONTEÚDO  
Detalhamento Executivo

OBSERVAÇÕES  
- Conferência de medidas é de responsabilidade de cada fornecedor;

- Em casos de dúvidas e possíveis alterações, deverá ser consultar o arquiteto responsável pelo projeto;

DATA  
30/09/ 2022

REVISÃO  
00

ESCALA  
Indicada

FOLHA  
03/ 18

**OBS: CONSIDERAR PORTAS COM CORREDIÇA TELESCÓPICA E SISTEMA DE AMORTECIMENTO**

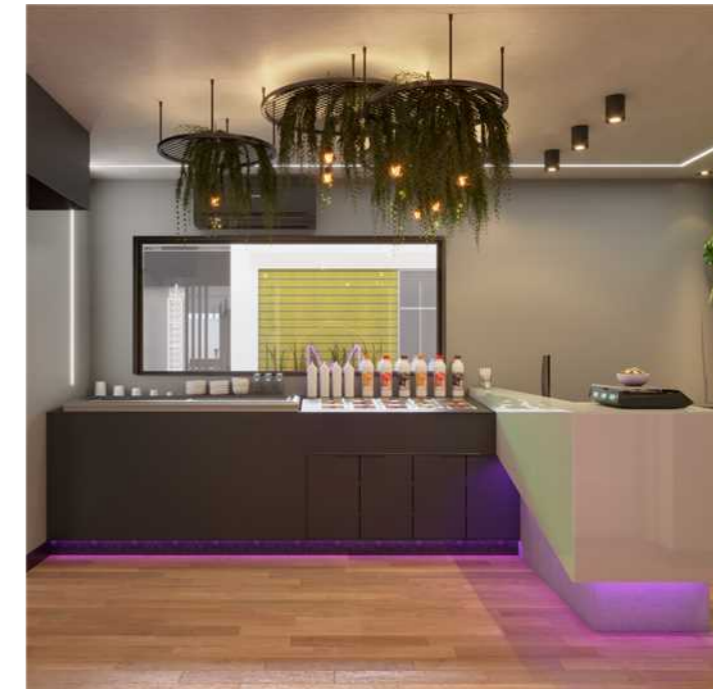

# ÁREA DE ATENDIMENTO - DET. MARCENARIA

PLANTA BAIXA  
1:75



VISTA 1  
1:40



ISO TRÁS - BALCÃO DE ATENDIMENTO  
1:30

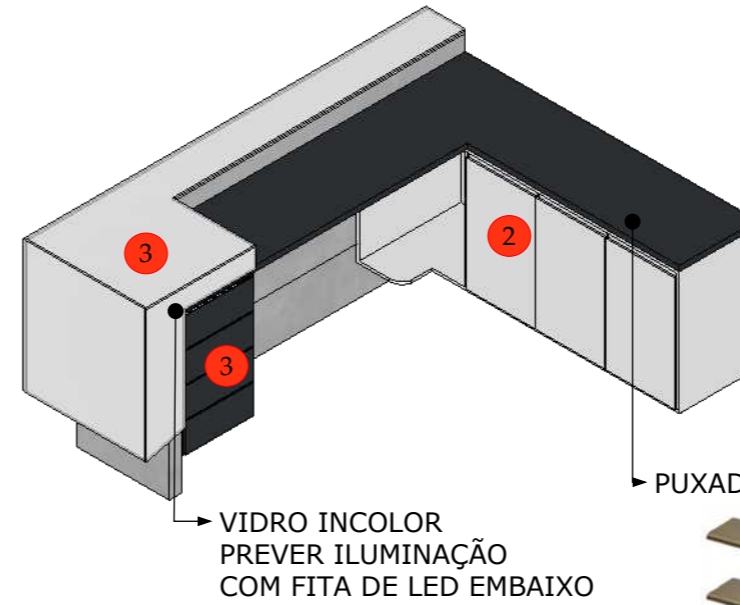

ISO FRENTE - BALCÃO DE ATENDIMENTO  
1:30

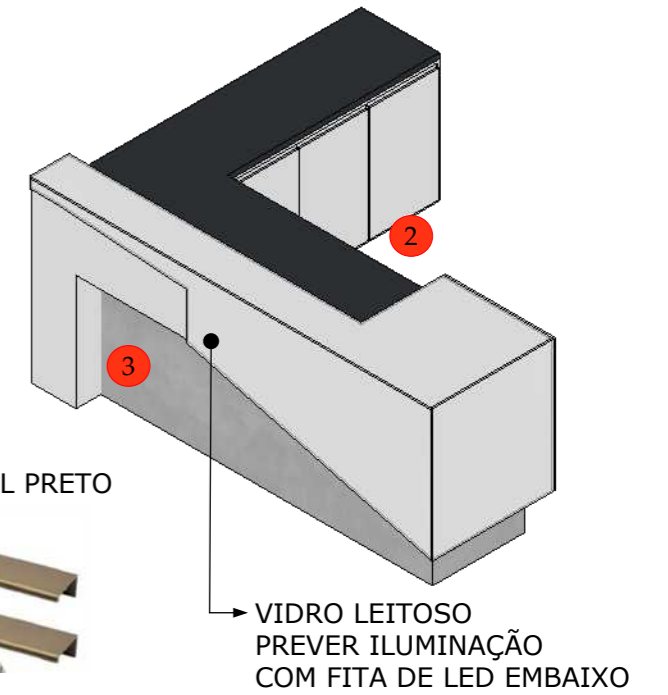

V.S - BALCÃO DE ATENDIMENTO  
1:30

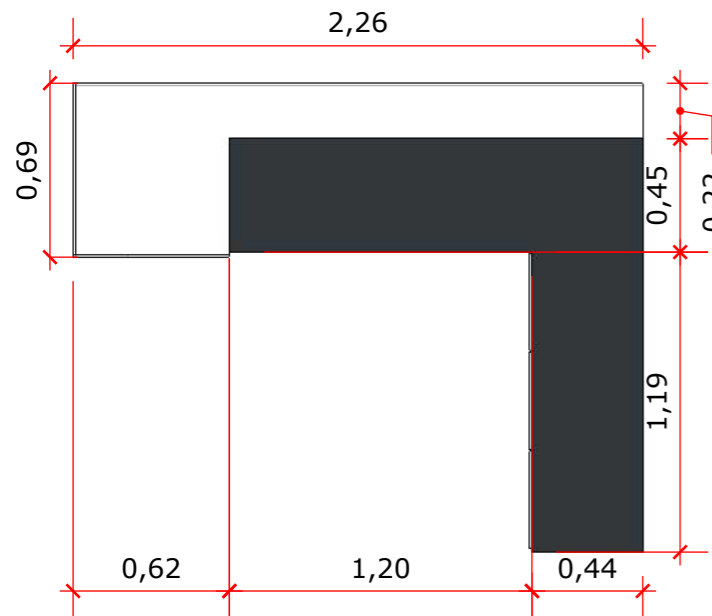

V.F - BALCÃO DE ATENDIMENTO  
1:30

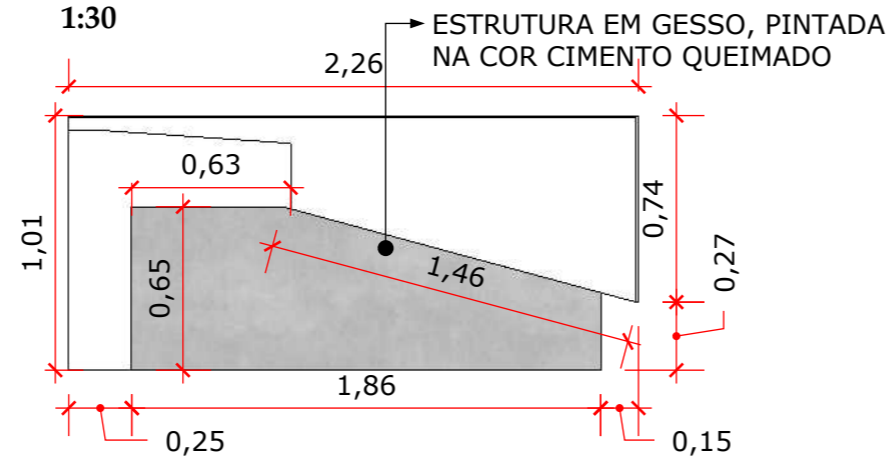

V.L - BALCÃO DE ATENDIMENTO  
1:30

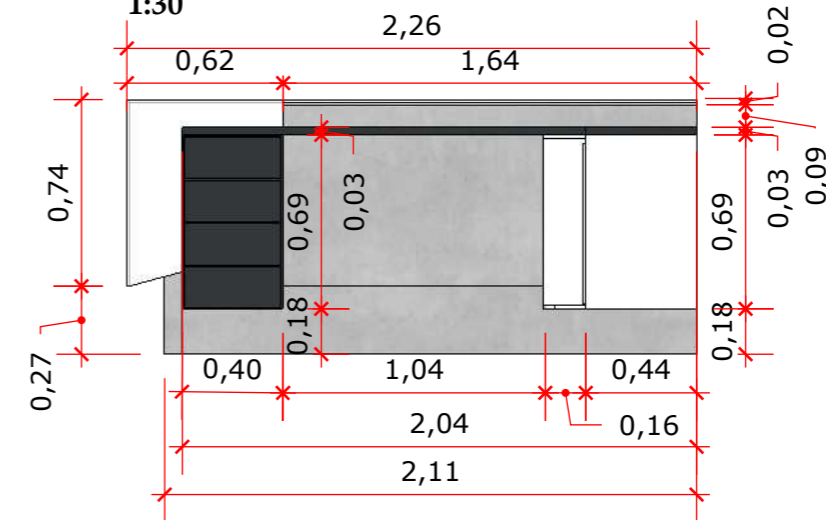

V.L - BALCÃO DE ATENDIMENTO  
1:30



TABELA MARCENARIA			
AMBIENTE: ÁREA DE ATENDIMENTO			
ITEM	DESCRIÇÃO	MARCA	ACABAMENTO
2	MDF BRANCO TX	DURATEX	ACETINADO
3	MDF AZUL PETRÓLEO	GUARARAPES	ACETINADO
5	VIDRO LEITOSO	-	-

**OBS: CONSIDERAR GAVETAS COM CORREDIÇA TELESCÓPICA E SISTEMA DE AMORTECIMENTO**

## ARQUITETO

MESSIAS BRITO  
(85) 9 9736-1836

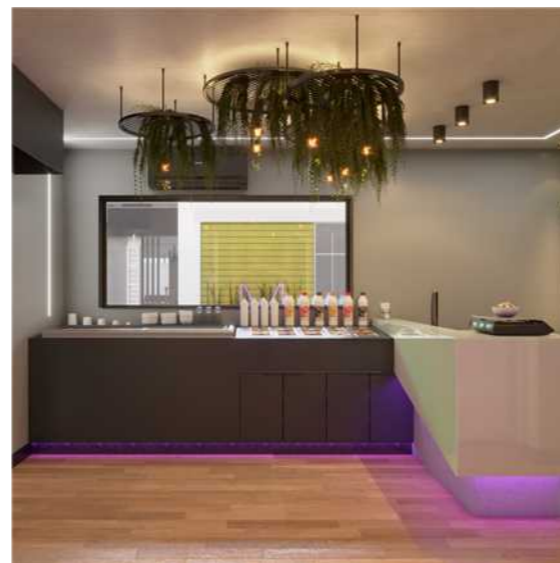
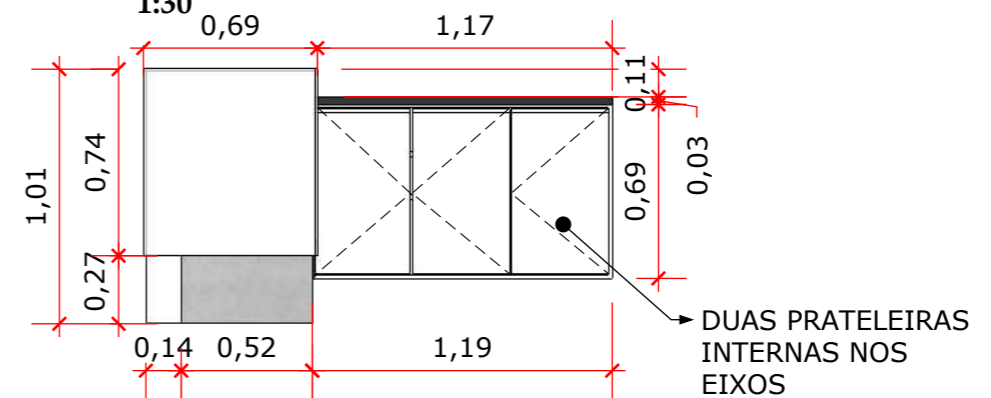
CLIENTE  
Hermes Magno e Yanna

PROJETO  
Loja de Açaí

CONTEÚDO  
Detalhamento Executivo

OBSERVAÇÕES

- Conferência de medidas é de responsabilidade de cada fornecedor;

- Em casos de dúvidas e possíveis alterações, deverá ser consultar o arquiteto responsável pelo projeto;

DATA  
30/09/ 2022

REVISÃO  
00

ESCALA  
Indicada

FOLHA  
04/18

# ÁREA DE ATENDIMENTO - DET. MARCENARIA

PLANTA BAIXA  
1:75



VISTA 2  
1:40

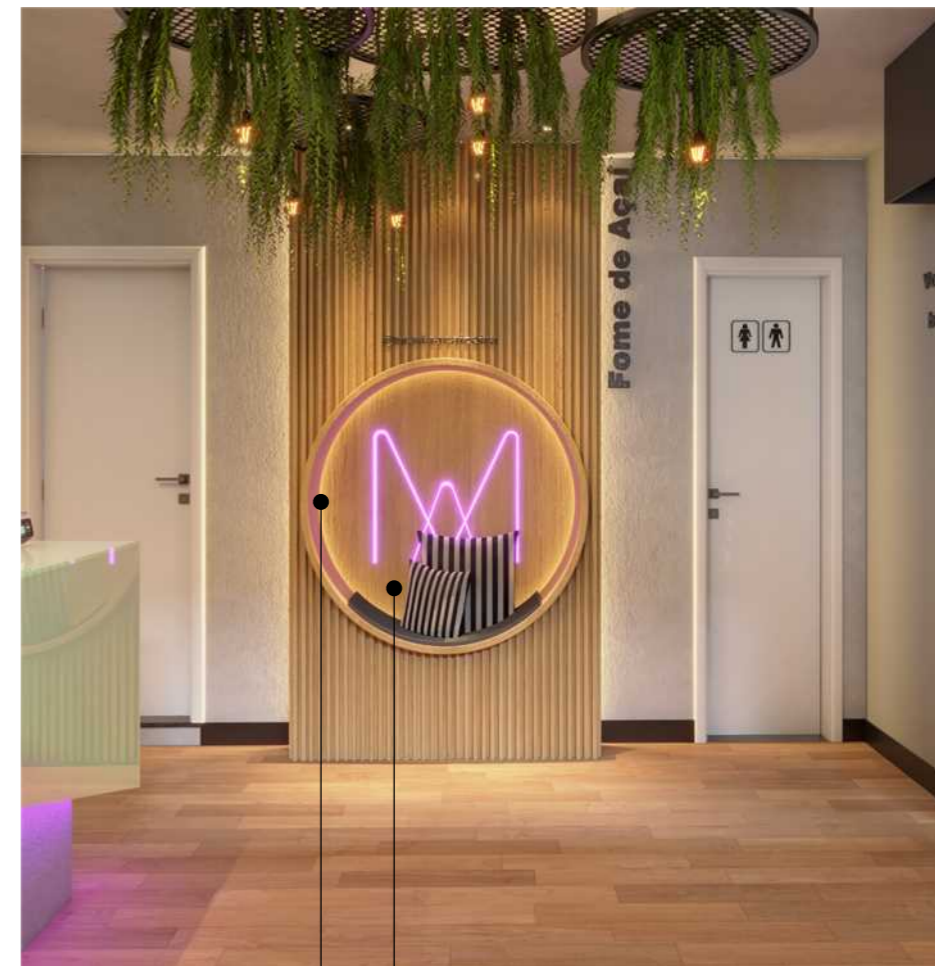

ISO - PAINEL RIPADO  
1:20

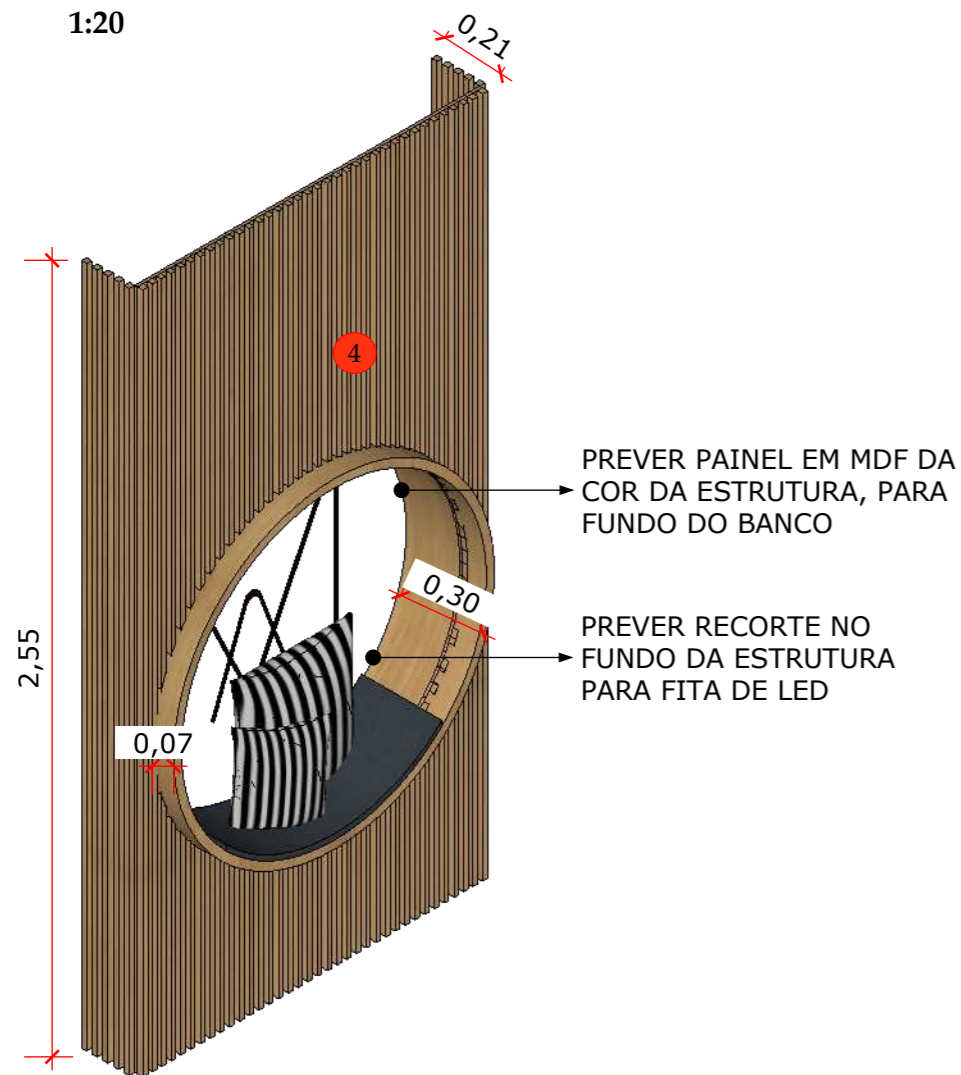

V.F - PAINEL RIPADO  
1:20

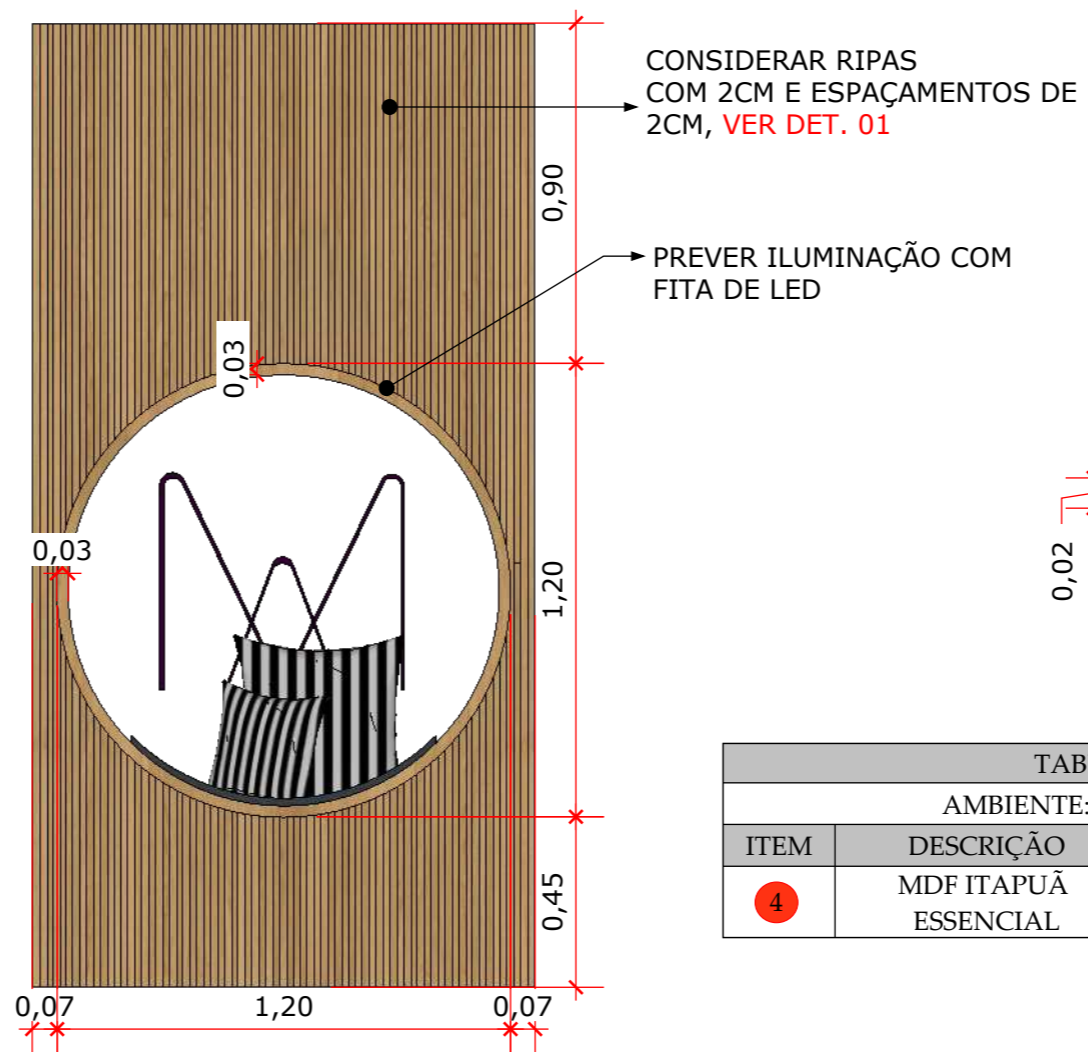

DET. 01 - RIPADO  
1:20

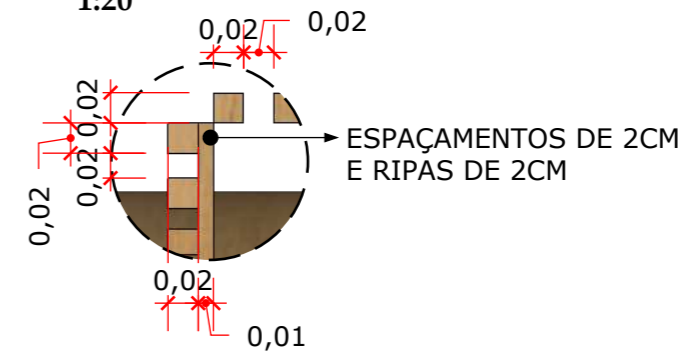

FUNDO EM MDF  
RECORTE PARA FITA DE LED

TABELA MARCENARIA

AMBIENTE: ÁREA DE ATENDIMENTO

ITEM	DESCRIÇÃO	MARCA	ACABAMENTO
4	MDF ITAPUÃ ESSENCIAL	DURATEX	ACETINADO

**ARQUITETO**

MESSIAS BRITO  
(85) 9 9736-1836

CLIENTE  
Hermes Magno e Yanna

PROJETO  
Loja de Açai

CONTEÚDO  
Detalhamento Executivo

OBSERVAÇÕES  
- Conferência de medidas é de responsabilidade de cada fornecedor;

- Em casos de dúvidas e possíveis alterações, deverá ser consultar o arquiteto responsável pelo projeto;

DATA  
30/09/ 2022

REVISÃO  
00

ESCALA  
Indicada

FOLHA  
05/18

# COZINHA- DET. MARCENARIA

**OBS: CONSIDERAR GAVETAS COM CORREDIÇA TELESCÓPICA E SISTEMA DE AMORTECIMENTO**

**PLANTA BAIXA**  
1:75

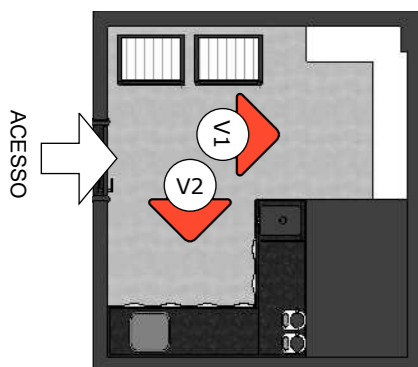

**VISTA 1**  
1:40

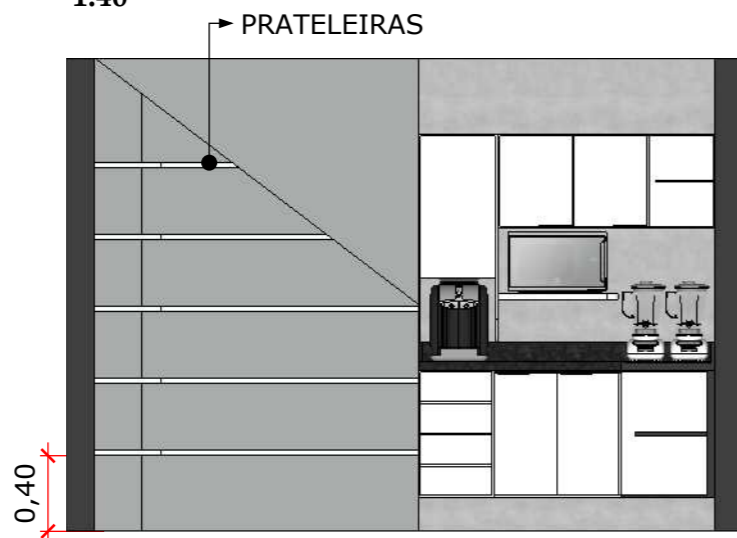

**VISTA 2**  
1:40

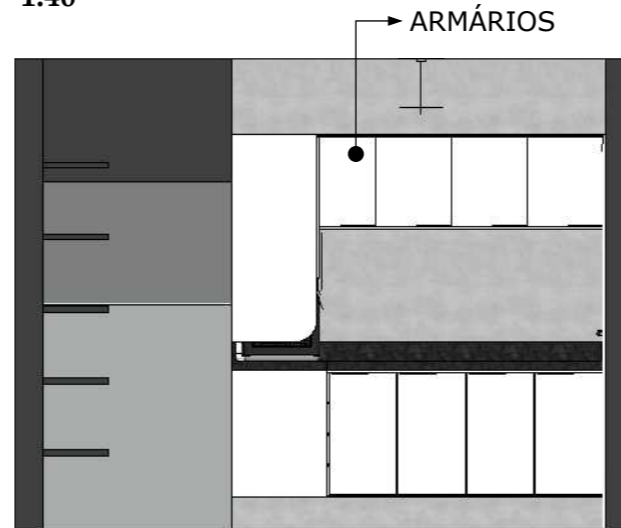

**V.L - ARMÁRIOS**  
1:25

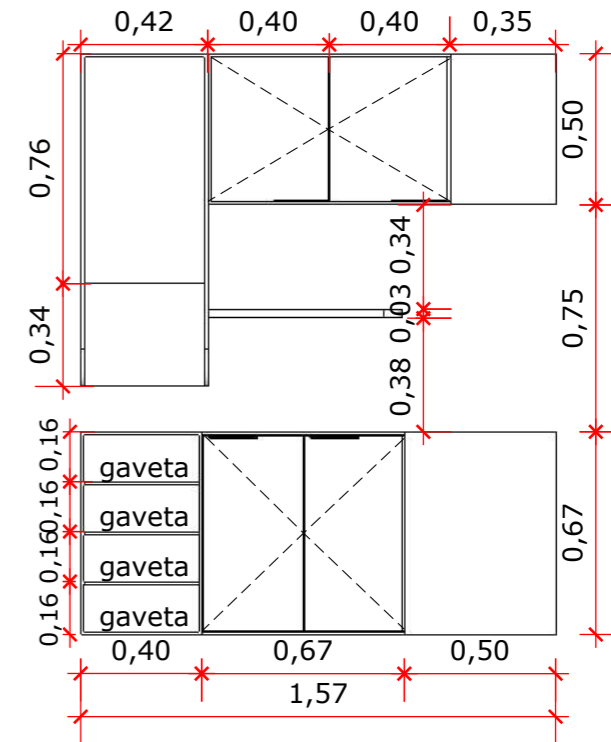

**ISO - PRATELEIRAS**  
1:25

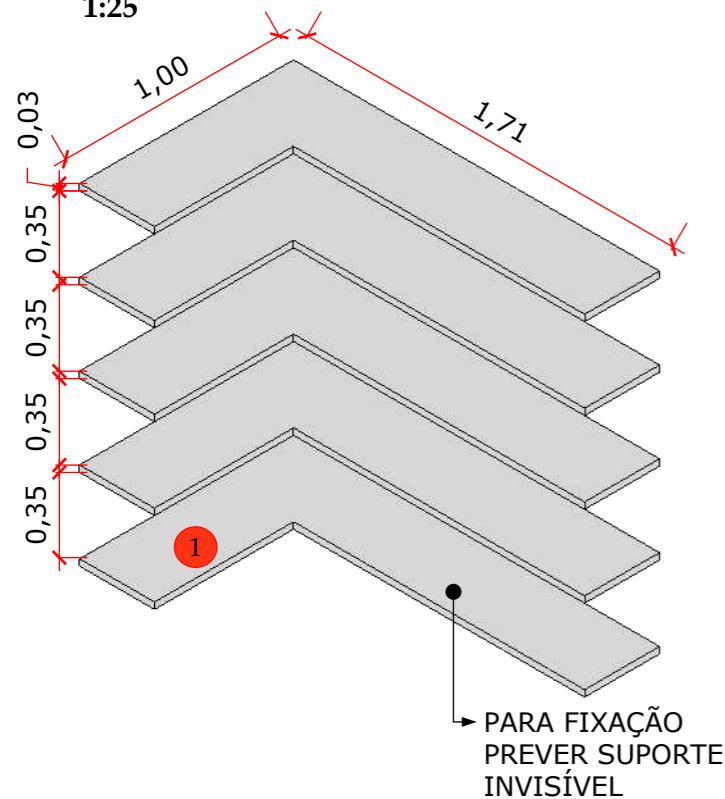

**ISO - ARMÁRIOS**  
1:25

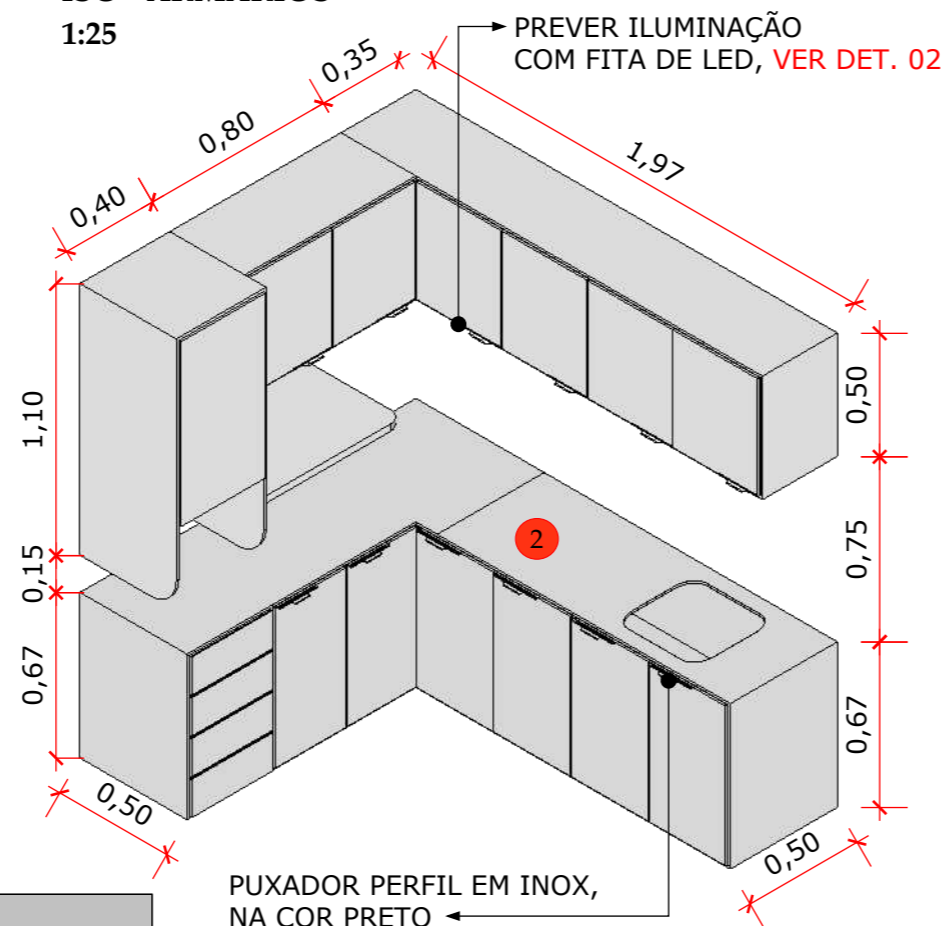

**V.F - ARMÁRIOS**  
1:25

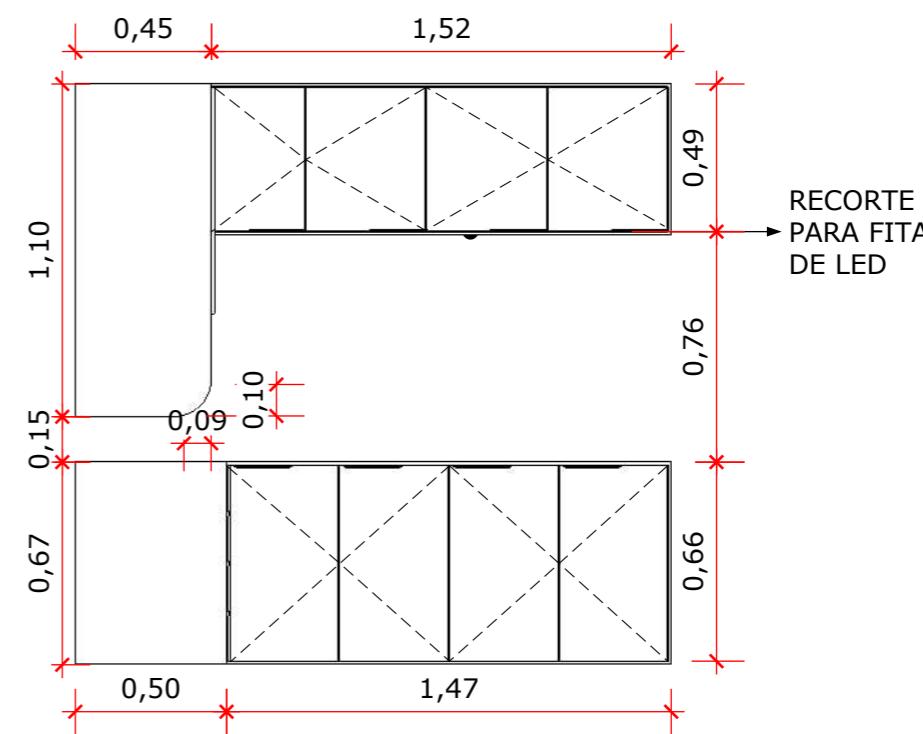

**DET. 02 PERFIL DE LED**  
1:5



TABELA MARCENARIA			
AMBIENTE: COZINHA			
ITEM	DESCRIÇÃO	MARCA	ACABAMENTO
1	MDF NAVAL	-	NATURAL
2	MDF BRANCO TX	DURATEX	ACETINADO



**ARQUITETO**  
MESSIAS BRITO  
(85) 9 9736-1836

CLIENTE  
Hermes Magno e Yanna

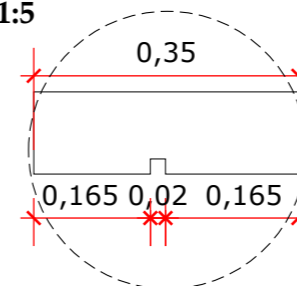
PROJETO  
Loja de Açai

CONTEÚDO  
Detalhamento Executivo

OBSERVAÇÕES  
- Conferência de medidas é de responsabilidade de cada fornecedor;  
- Em casos de dúvidas e possíveis alterações, deverá ser consultar o arquiteto responsável pelo projeto;

DATA 30/09/ 2022	REVISÃO 00
ESCALA Indicada	FOLHA 06/ 18

# ÁREA EXTERNA - DET. MARCENARIA

PLANTA BAIXA  
1:75

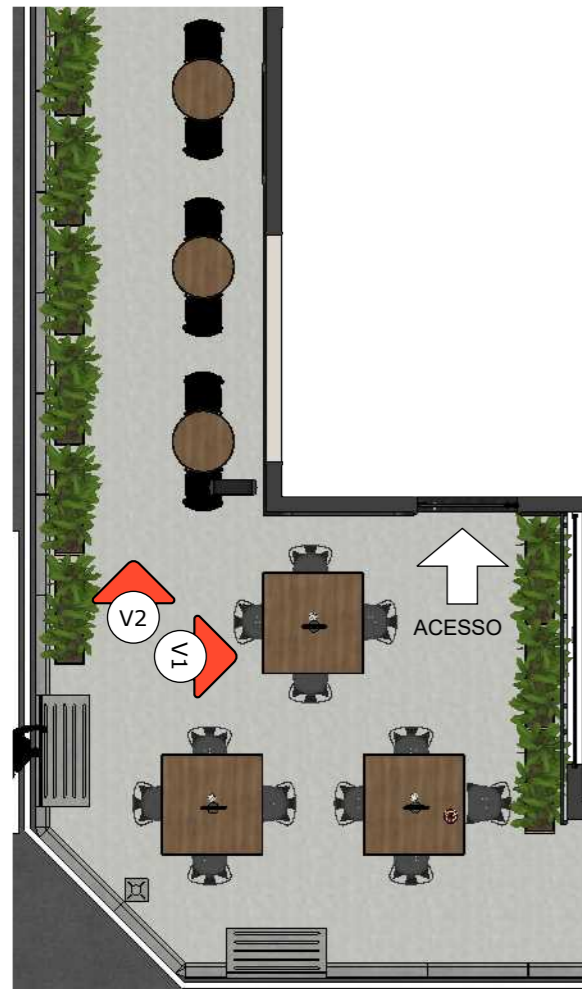

VISTA 1  
1:40

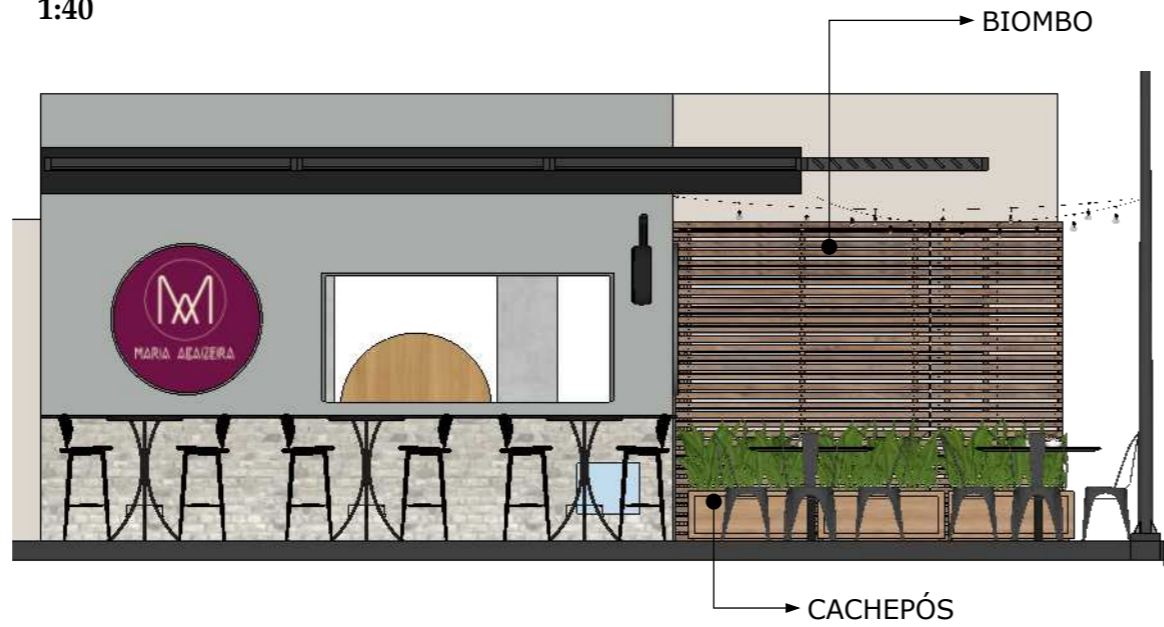

ISO - CACHEPÓ  
1:30

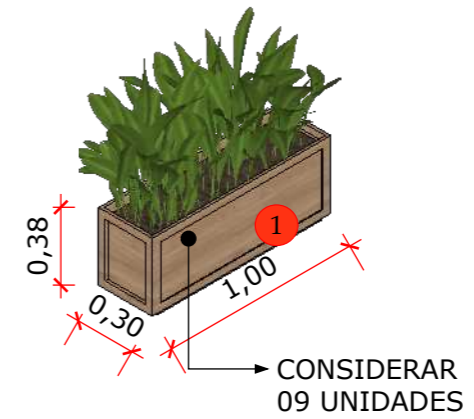

V.F - CACHEPÓ  
1:30

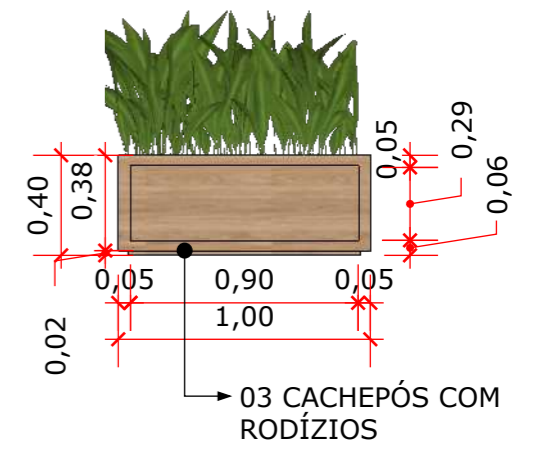

ISO - BIOMBO  
1:30



BIOMBO FIXADO COM ENCAIXE UM NO OUTRO PARA TODOS FICAREM FIXOS NA PAREDE NA ESQUERDA

V.F - BIOMBO  
1:30



TABELA MARCENARIA			
AMBIENTE: ÁREA EXTERNA			
ITEM	DESCRIÇÃO	MARCA	ACABAMENTO
1	MDF NAVAL	-	NATURAL

## ARQUITETO

MESSIAS BRITO  
(85) 9 9736-1836

CLIENTE  
Hermes Magno e Yanna

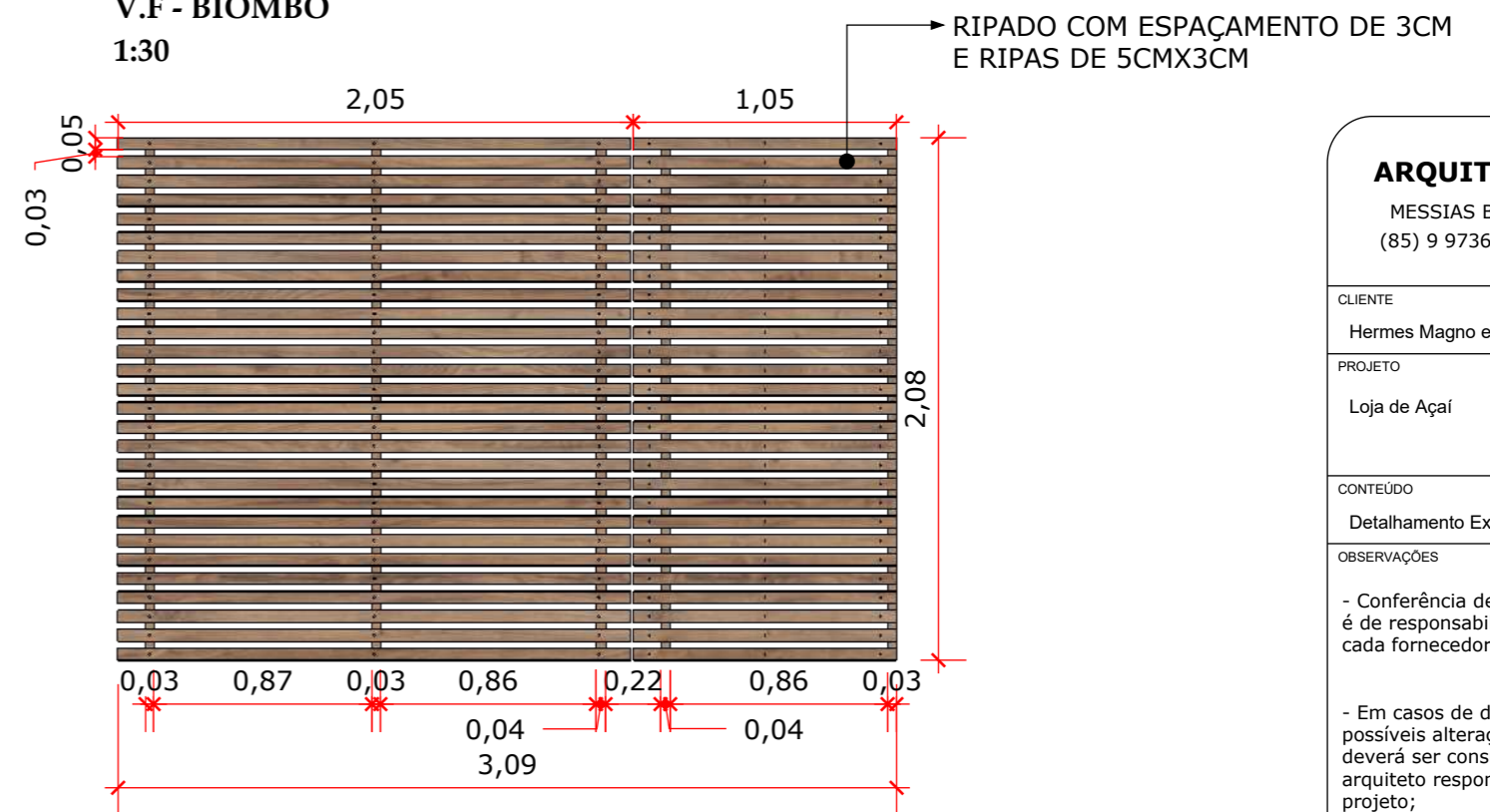
PROJETO  
Loja de Açaí

CONTEÚDO  
Detalhamento Executivo

OBSERVAÇÕES  
- Conferência de medidas é de responsabilidade de cada fornecedor;

- Em casos de dúvidas e possíveis alterações, deverá ser consultar o arquiteto responsável pelo projeto;

DATA  
30/09/ 2022

REVISÃO  
00

ESCALA  
Indicada

FOLHA  
07/ 18

# ÁREA DE ATENDIMENTO - DET. SERRALHERIA

## PLANTA BAIXA

1:75

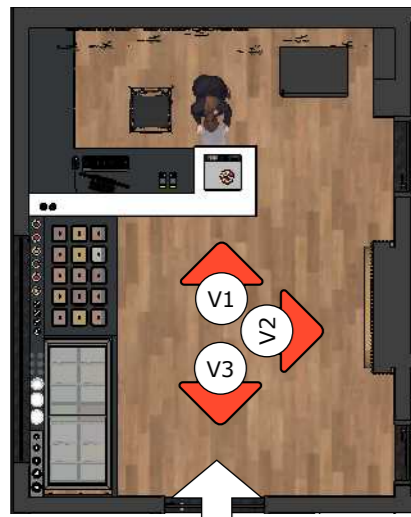

ACESSO

## VISTA 1

1:50



## VISTA 2

1:50



## VISTA 3

1:50



## PLANTA INVERTIDA - SUPORTES PLANTAS

1:50

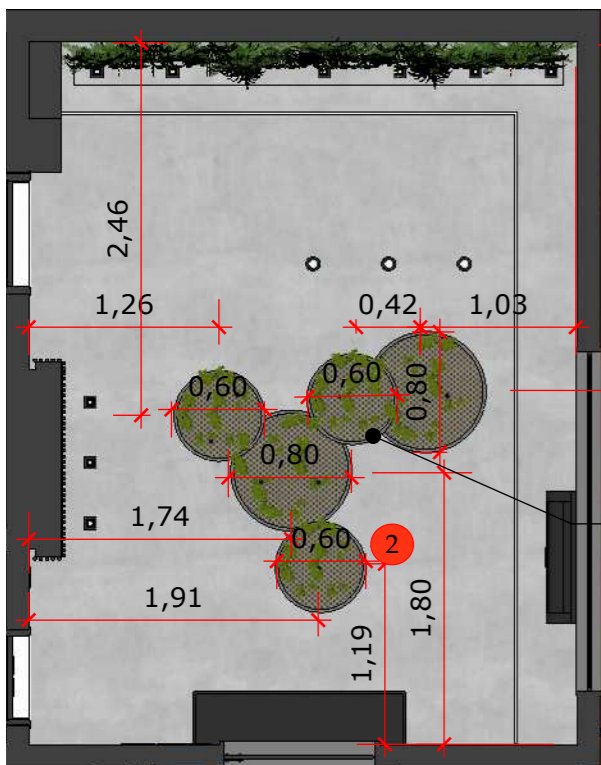

SUPPORTES COM 0,80M DISTANCIADOS 5CM DO FORRO

SUPPORTES COM 0,60M DISTANCIADOS 10CM DO FORRO

SUPPORTES INSTALADOS NO FORRO DE GESSO COM REFORÇO NA LAJE EM ALUMÍNIO PRETO COM TELINHA METÁLICA PREVER FITA DE LED SOBRE ELES

## V.F - ESCRITO 3

1:20

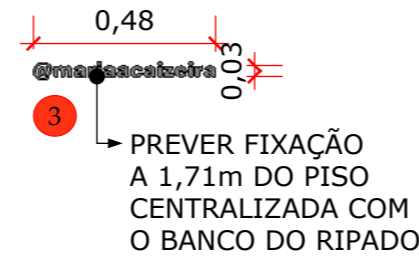

## V.F - ESCRITO 2 E SÍMBOLOS

1:20

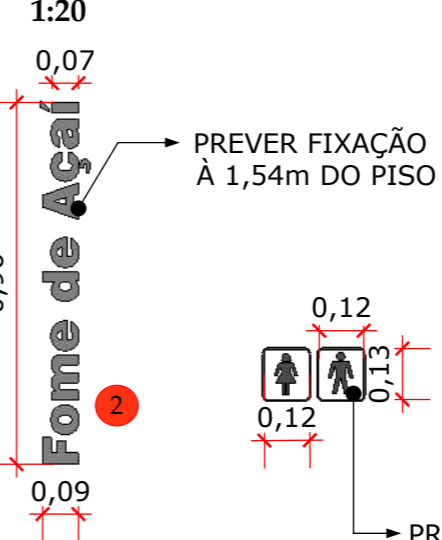

## V.F - LOGO

1:30

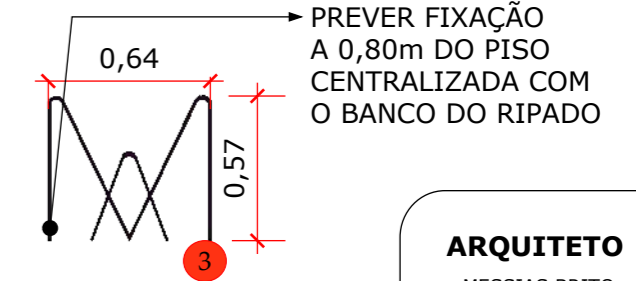

## V.F - ESCRITO 4

1:20

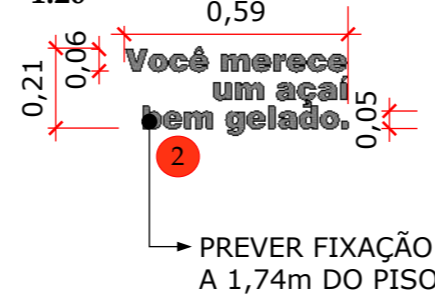

## V.F - ESCRITO 1 E PERFIL METÁLICO

1:20



PERFIL METÁLICO 3X3cm PARAFUSADO NA PAREDE A 1,77m DO PISO

PREVER FIXAÇÃO A 1,42m DO PISO E CENTRALIZADA COM O BALCÃO DE ATENDIMENTO

## ARQUITETO

MESSIAS BRITO  
(85) 9 9736-1836

CLIENTE  
Hermes Magno e Yanna

PROJETO  
Loja de Açaí

CONTEÚDO  
Detalhamento Executivo

OBSERVAÇÕES  
- Conferência de medidas é de responsabilidade de cada fornecedor;  
- Em casos de dúvidas e possíveis alterações, deverá ser consultar o arquiteto responsável pelo projeto;

DATA  
30/09/ 2022

REVISÃO  
00

ESCALA  
Indicada

FOLHA  
08/ 18

## TABELA DE SERRALHERIA

AMBIENTE: ÁREA DE ATENDIMENTO

ITEM	DESCRIÇÃO	ACABAMENTO	PINTURA	COR
1	METALON 3X3CM	AÇO ESCOVADO	ELETROSTÁTICA	PRETO
2	METALON 3X3CM	FOSCO	ELETROSTÁTICA	PRETO
3	METALON 3X1CM	FOSCO	ELETROSTÁTICA	PRETO



# LAVABO - DET. SERRALHERIA

## PLANTA BAIXA

1:30

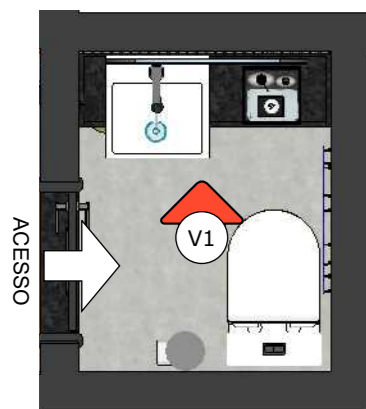

## VISTA 1

1:30

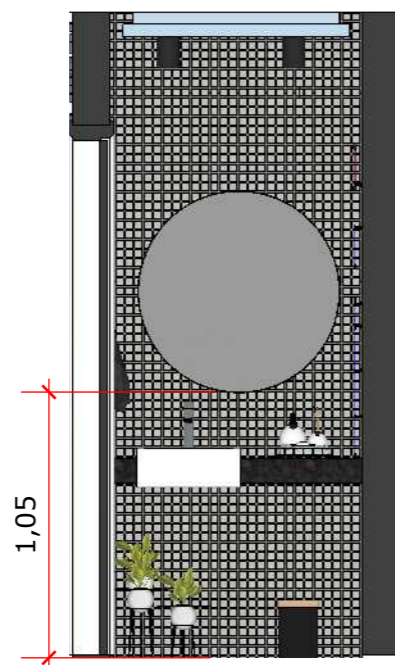

## V.F - ESPELHO MOLDURA PERFIL METÁLICO

1:30

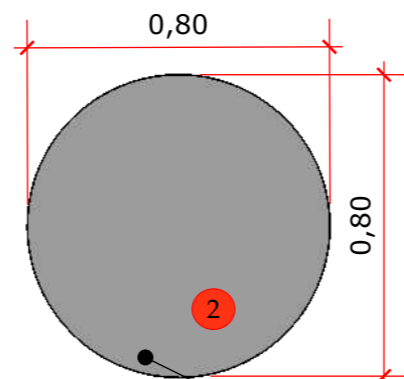

FIXADO A 1,05M DO PISO  
PREVER ILUMINAÇÃO  
ATRÁS DO ESPELHO

## V.F - TELA METÁLICA

1:30



TABELA DE SERRALHERIA				
AMBIENTE: LAVABO				
ITEM	DESCRIÇÃO	ACABAMENTO	PINTURA	COR
2	METALON 3X3CM	FOSCO	ELETRÓSTÁTICA	PRETO
4	METALON 2,5X2,5CM	FOSCO	ELETRÓSTÁTICA	PRETO

### ARQUITETO

MESSIAS BRITO  
(85) 9 9736-1836

#### CLIENTE

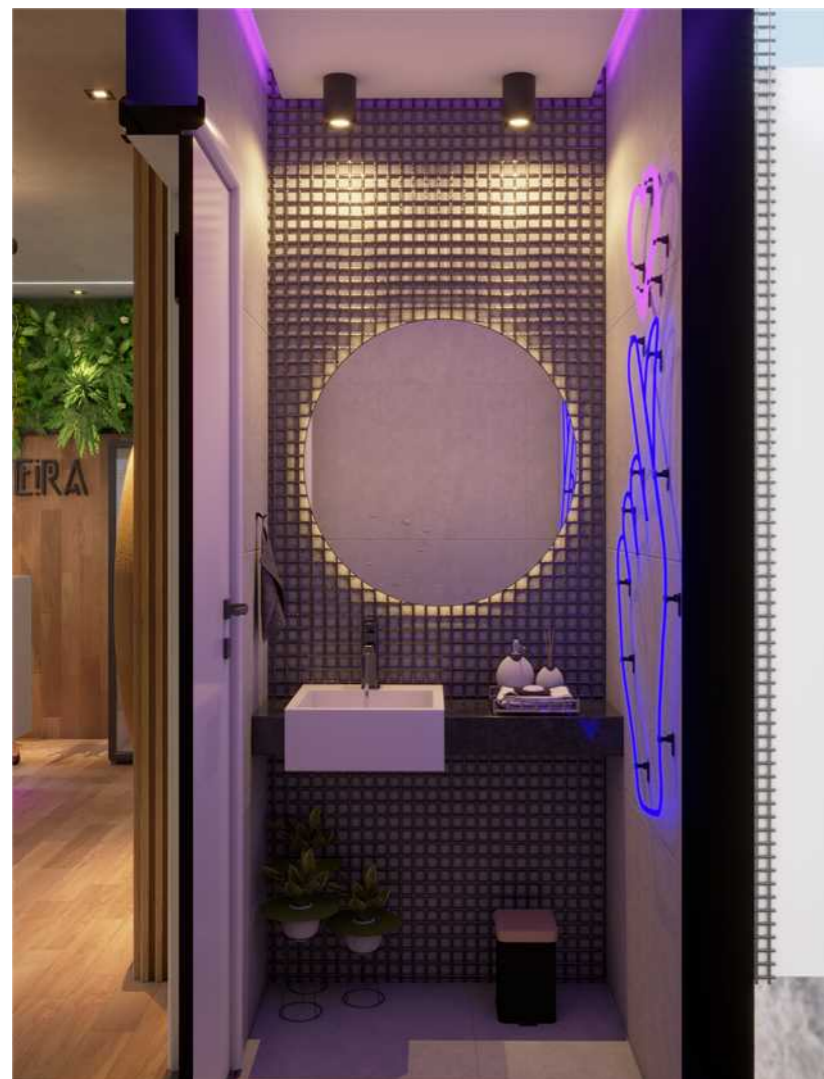
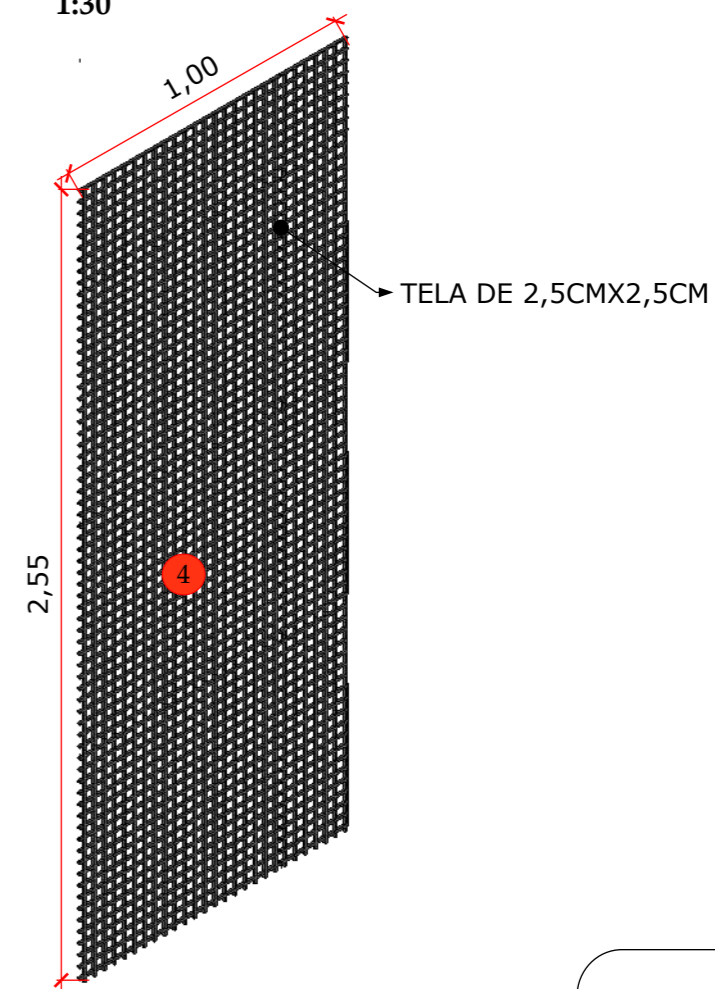
Hermes Magno e Yanna

#### PROJETO

Loja de Açai

#### CONTEÚDO

Detalhamento Executivo

#### OBSERVAÇÕES

- Conferência de medidas é de responsabilidade de cada fornecedor;

- Em casos de dúvidas e possíveis alterações, deverá ser consultado o arquiteto responsável pelo projeto;

#### DATA

30/09/2022

#### REVISÃO

00

#### ESCALA

Indicada

#### FOLHA

09/18

# ÁREA EXTERNA - DET. SERRALHERIA

PLANTA BAIXA  
1:75

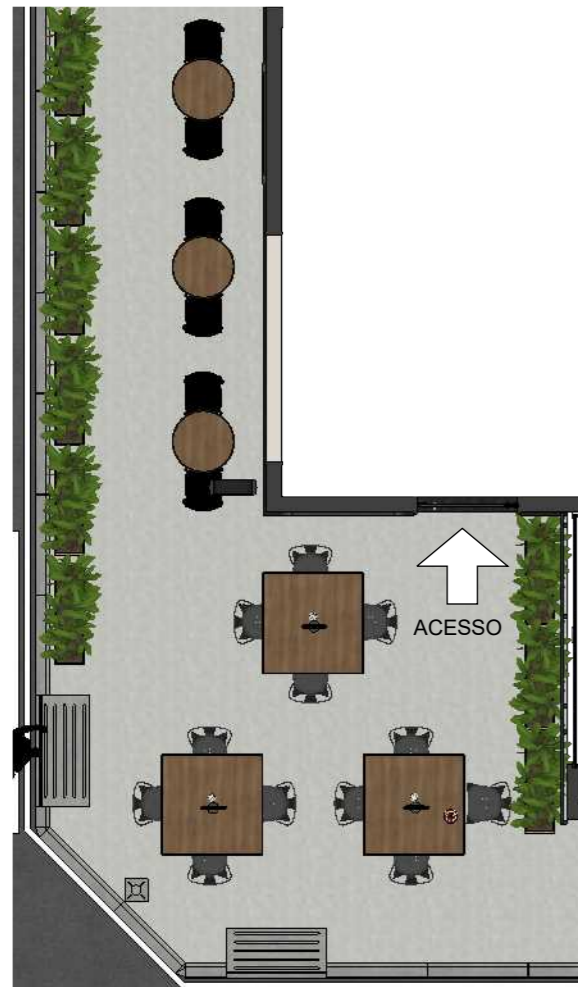

VISTA 1  
1:50



VISTA 2  
1:40



V.F - LOGOS 2 E 3  
1:30

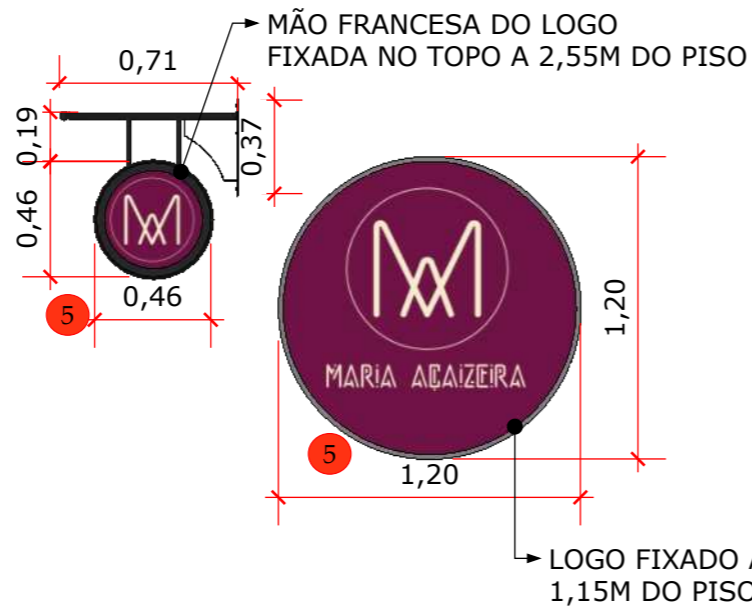

ISO - PERFIL  
1:40

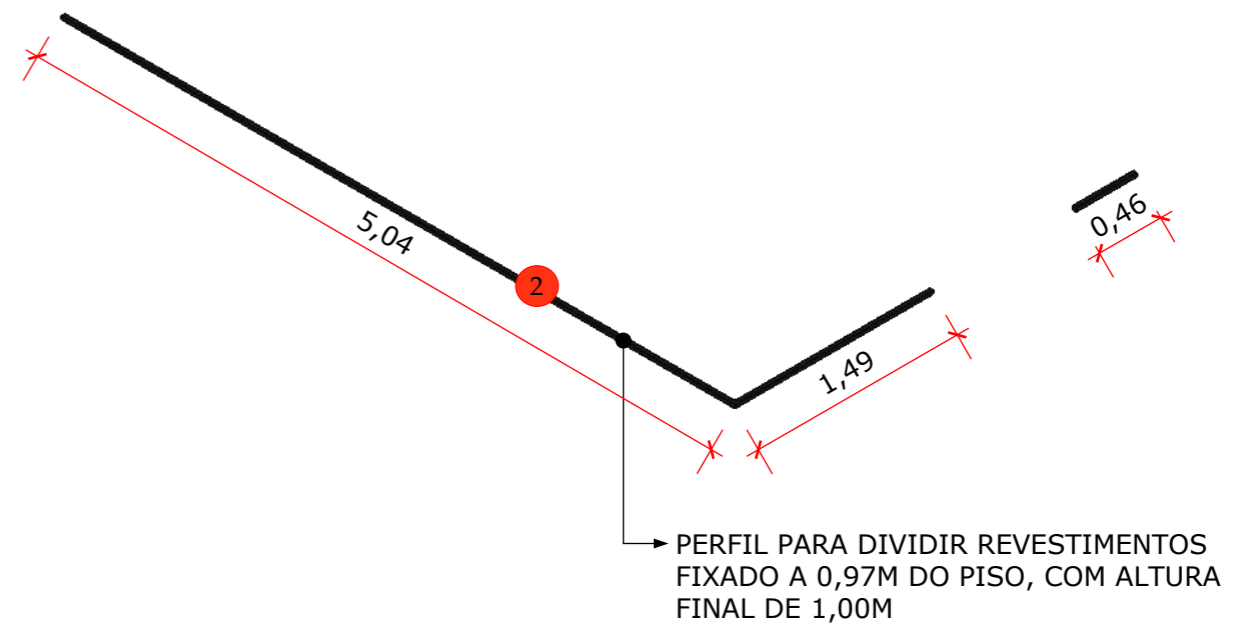

V.F - LOGO 1  
1:30



TABELA DE SERRALHERIA				
AMBIENTE: ÁREA EXTERNA				
ITEM	DESCRIÇÃO	ACABAMENTO	PINTURA	COR
2	METALON 3X3CM	FOSCO	ELETROSTÁTICA	PRETO
5	METALON 2X4CM	AÇO ESCOVADO	ELETROSTÁTICA	PRETO

## ARQUITETO

MESSIAS BRITO  
(85) 9 9736-1836

CLIENTE  
Hermes Magno e Yanna

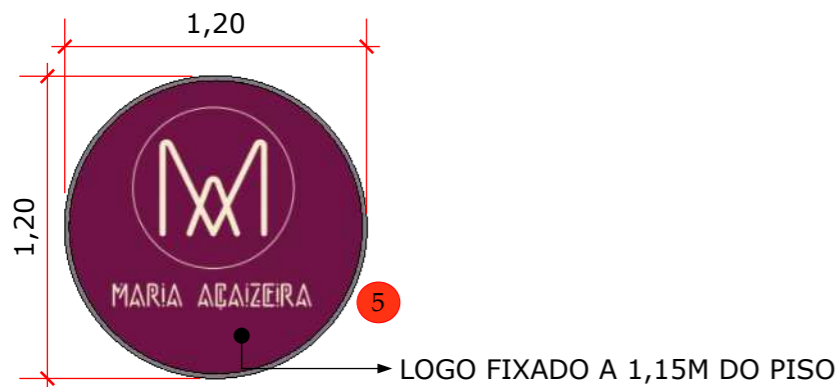
PROJETO  
Loja de Açaí

CONTEÚDO  
Detalhamento Executivo

OBSERVAÇÕES  
- Conferência de medidas é de responsabilidade de cada fornecedor;

- Em casos de dúvidas e possíveis alterações, deverá ser consultar o arquiteto responsável pelo projeto;

DATA  
30/09/ 2022

REVISÃO  
00

ESCALA  
Indicada

FOLHA  
10/ 18

# ÁREA EXTERNA - DET. SERRALHERIA

PLANTA BAIXA  
1:75



VISTA 1  
1:50



V.S - ESTRUTURA COBERTURA  
1:40

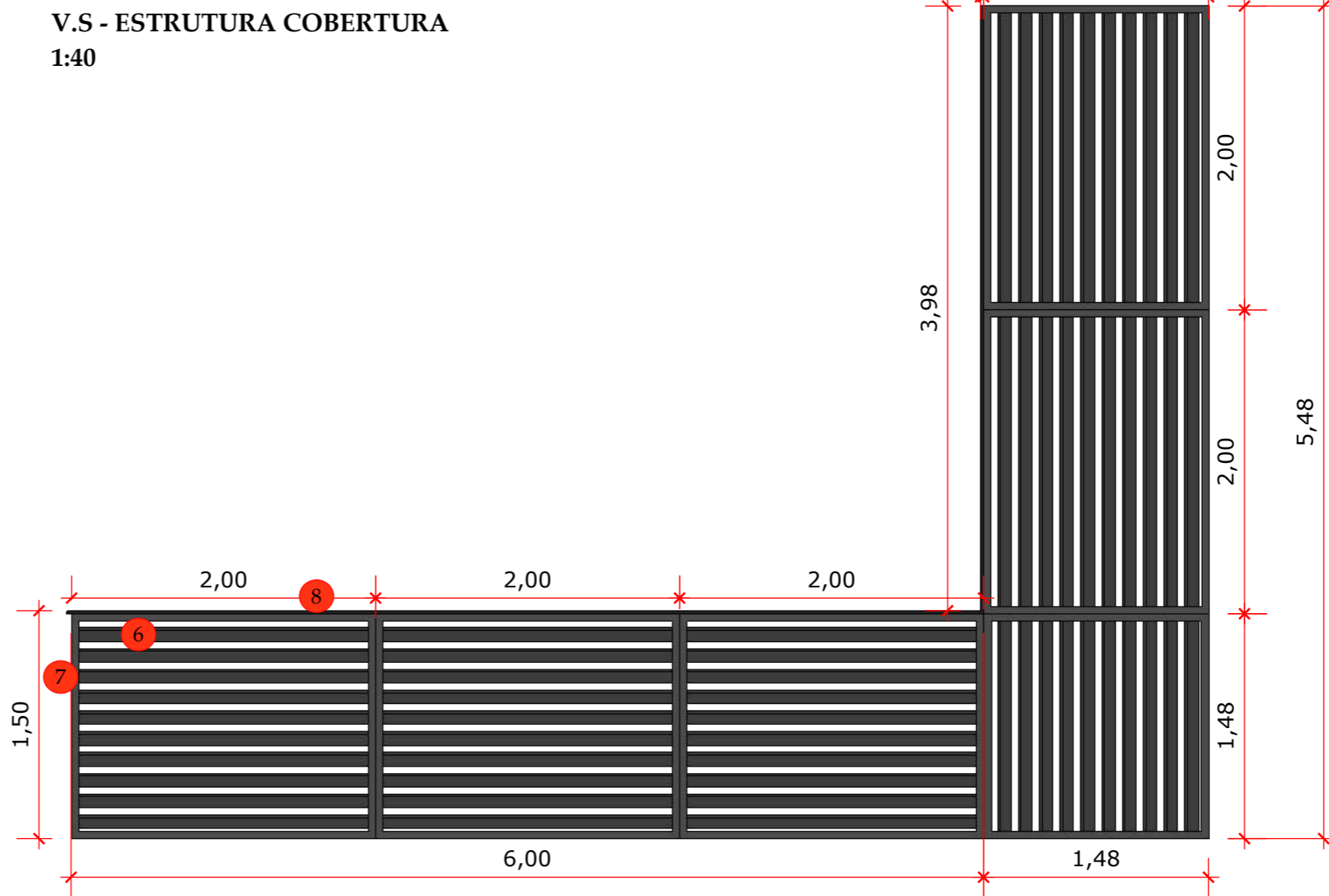

ISO - ESTRUTURA COBERTURA  
SEM ESCALA



TABELA DE SERRALHERIA				
AMBIENTE: ÁREA EXTERNA				
ITEM	DESCRIÇÃO	ACABAMENTO	PINTURA	COR
6	METALON 5X10CM	AÇO ESCOVADO	ELETROSTÁTICA	PRETO
7	METALON 5X5CM	AÇO ESCOVADO	ELETROSTÁTICA	PRETO
8	CHAPA METÁLICA 2X35CM	AÇO ESCOVADO	ELETROSTÁTICA	PRETO

**ARQUITETO**  
MESSIAS BRITO  
(85) 9 9736-1836

CLIENTE  
Hermes Magno e Yanna

PROJETO  
Loja de Açaí

CONTEÚDO  
Detalhamento Executivo

OBSERVAÇÕES  
- Conferência de medidas é de responsabilidade de cada fornecedor;  
  
- Em casos de dúvidas e possíveis alterações, deverá ser consultar o arquiteto responsável pelo projeto;

DATA 30/09/ 2022	REVISÃO 00
ESCALA Indicada	FOLHA 11/18

# LAVABO - DET. VIDRAÇARIA

PLANTA BAIXA  
1:30

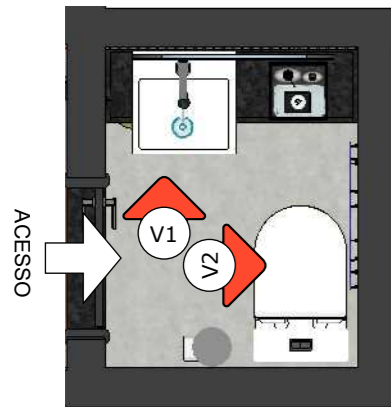

VISTA 1  
1:30

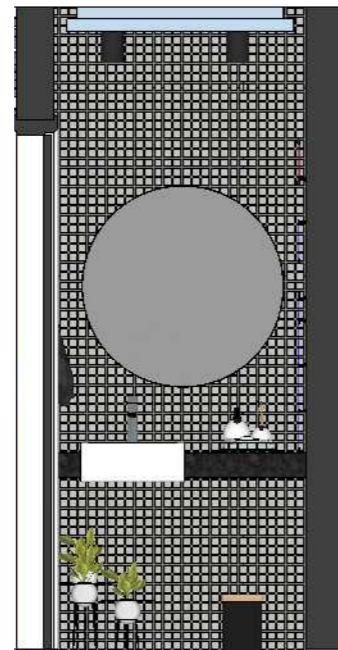

VISTA 2  
1:30

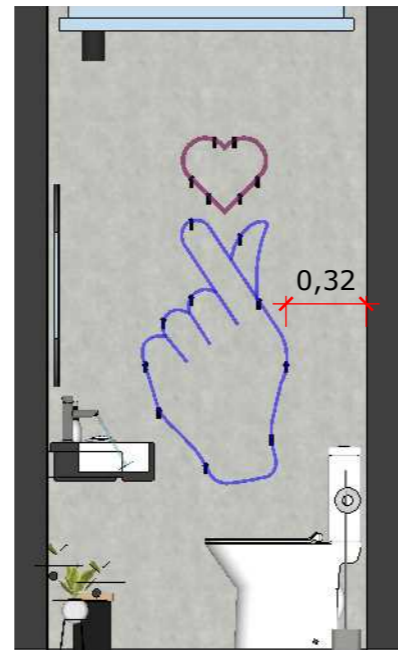

V.F - ESPELHO  
1:30

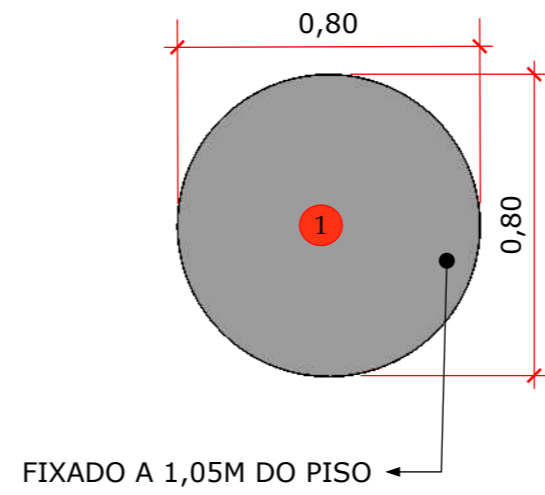

V.F. NEON  
1:30



TABELA DE VIDRAÇARIA		
AMBIENTE: LAVABO		
ITEM	DESCRIÇÃO DO PRODUTO	ESPESSURA
1	ESPELHO BISOTÊ	5MM



## ARQUITETO

MESSIAS BRITO  
(85) 9 9736-1836

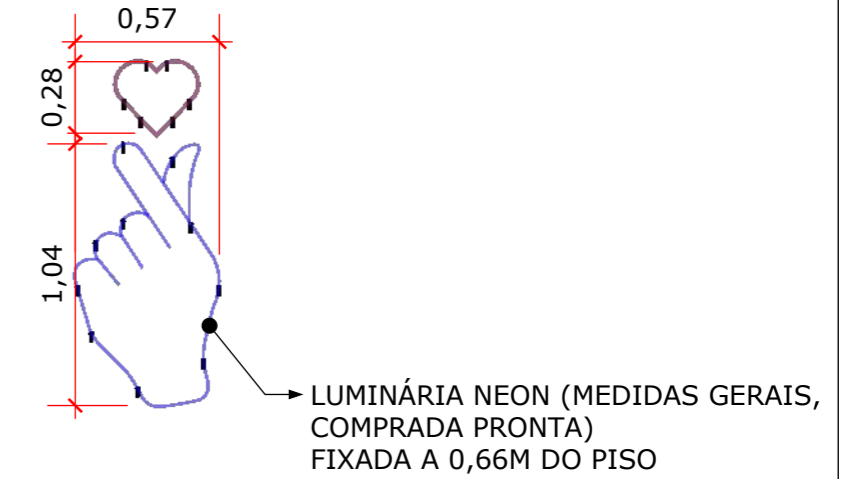
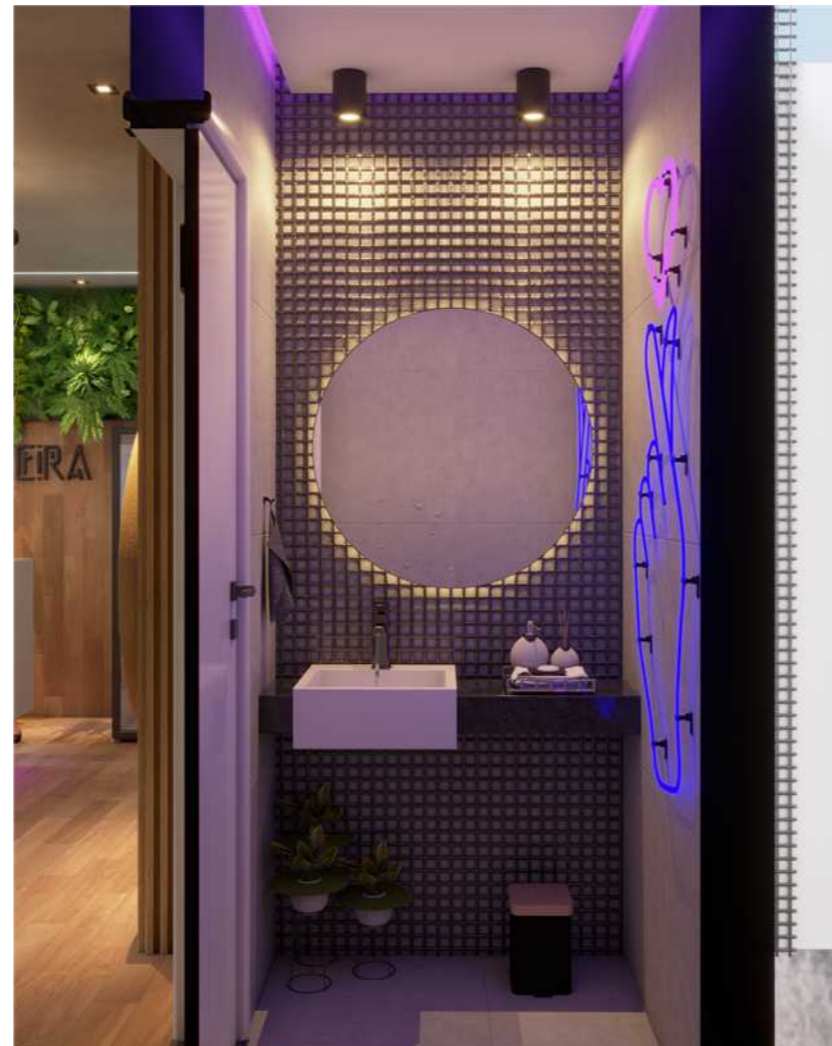
CLIENTE  
Hermes Magno e Yanna

PROJETO  
Loja de Açai

CONTEÚDO  
Detalhamento Executivo

OBSERVAÇÕES  
- Conferência de medidas é de responsabilidade de cada fornecedor;

- Em casos de dúvidas e possíveis alterações, deverá ser consultar o arquiteto responsável pelo projeto;

DATA  
30/09/ 2022

REVISÃO  
00

ESCALA  
Indicada

FOLHA  
12/ 18

# ÁREA DE ATENDIMENTO - DET. VIDRAÇARIA

PLANTA BAIXA  
1:75



VISTA 1  
1:40



ISO - BALCÃO DE ATENDIMENTO  
1:30

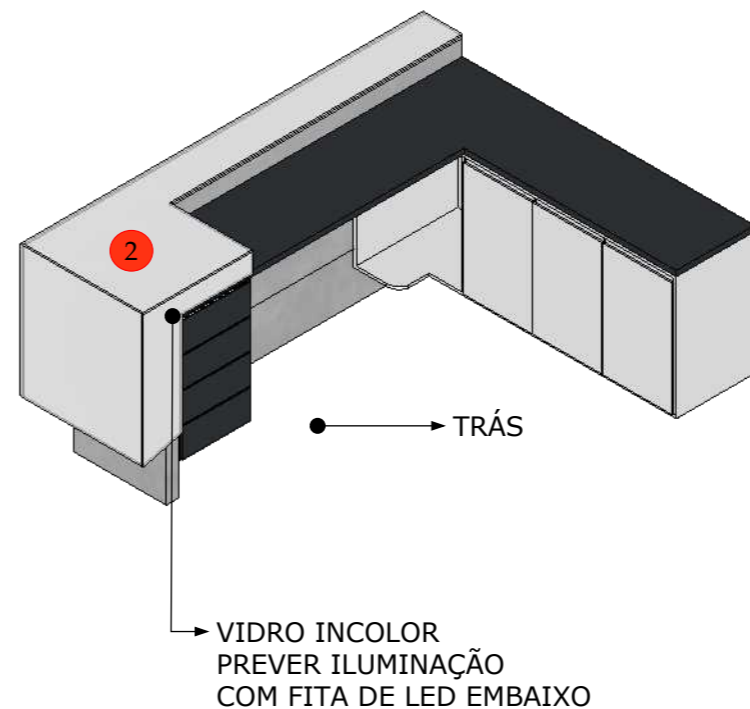

ISO - BALCÃO DE ATENDIMENTO  
1:30

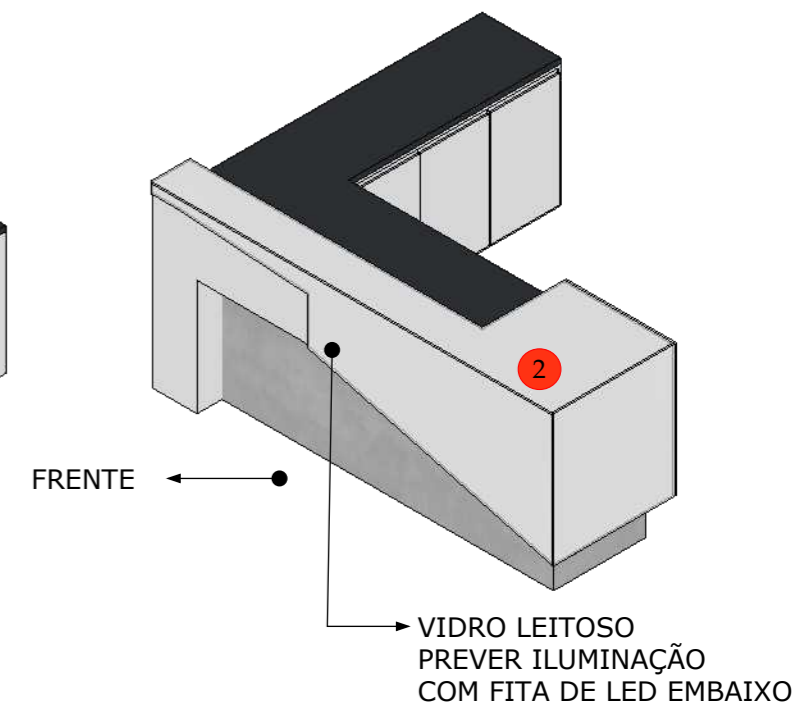

V.S - BALCÃO DE ATENDIMENTO  
1:30

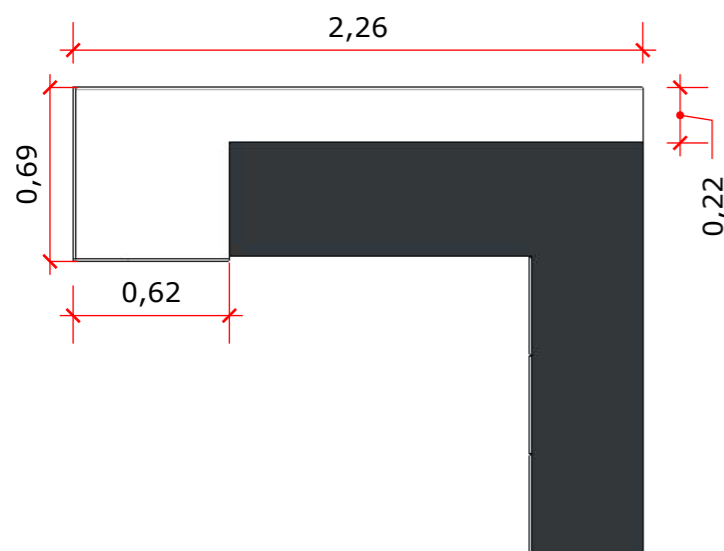

V.F - BALCÃO DE ATENDIMENTO  
1:30

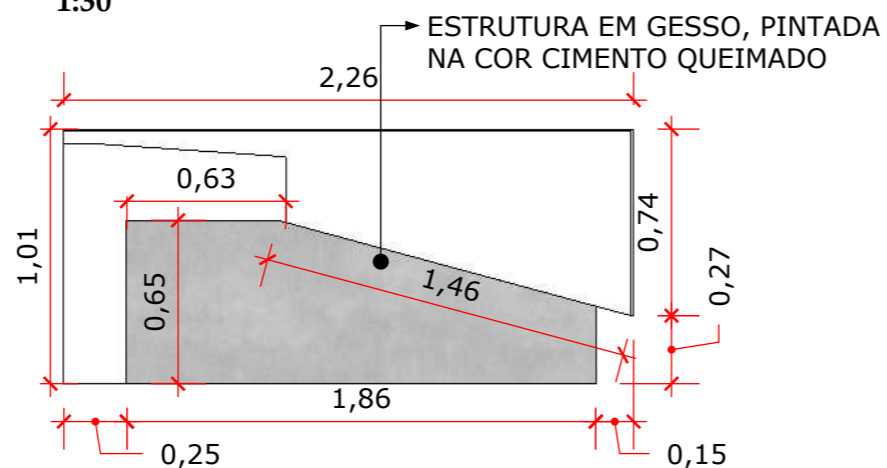

V.L - BALCÃO DE ATENDIMENTO  
1:30

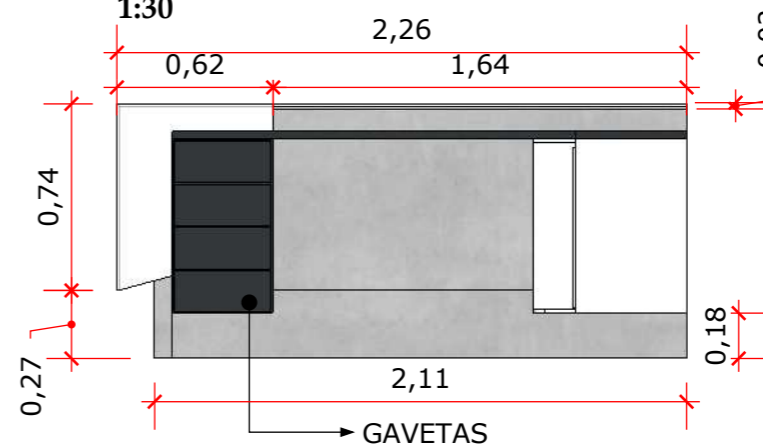

V.L - BALCÃO DE ATENDIMENTO  
1:30



TABELA DE VIDRAÇARIA		
AMBIENTE: ÁREA DE ATENDIMENTO		
ITEM	DESCRIÇÃO DO PRODUTO	ESPESSURA
2	VIDRO LEITOSO	10MM

**ARQUITETO**  
MESSIAS BRITO  
(85) 9 9736-1836

CLIENTE  
Hermes Magno e Yanna

PROJETO  
Loja de Açaí

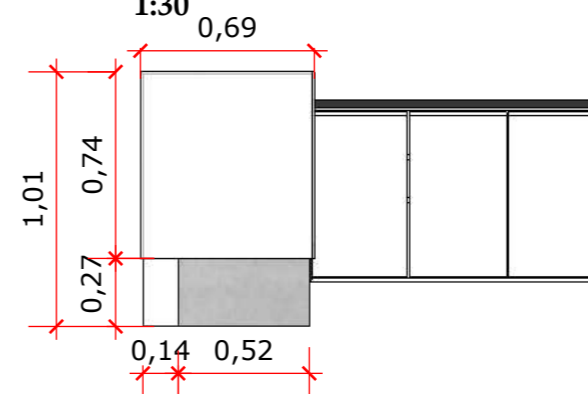
CONTEÚDO  
Detalhamento Executivo

OBSERVAÇÕES  
- Conferência de medidas é de responsabilidade de cada fornecedor;  
  
- Em casos de dúvidas e possíveis alterações, deverá ser consultar o arquiteto responsável pelo projeto;

DATA  
30/09/ 2022

REVISÃO  
00

ESCALA  
Indicada

FOLHA  
13/ 18

**OBS: CONSIDERAR GAVETAS COM CORREDIÇA TELESCÓPICA E SISTEMA DE AMORTECIMENTO**

# ÁREA EXTERNA - FACHADA



**ARQUITETO**  
MESSIAS BRITO  
(85) 9 9736-1836

CLIENTE  
Hermes Magno e Yanna

PROJETO  
Loja de Açaí

CONTEÚDO  
Detalhamento Executivo

OBSERVAÇÕES  
- Conferência de medidas é de responsabilidade de cada fornecedor;

- Em casos de dúvidas e possíveis alterações, deverá ser consultar o arquiteto responsável pelo projeto;

DATA	REVISÃO
30/09/ 2022	00

ESCALA	FOLHA
Indicada	14/ 18

# ÁREA DE ATENDIMENTO

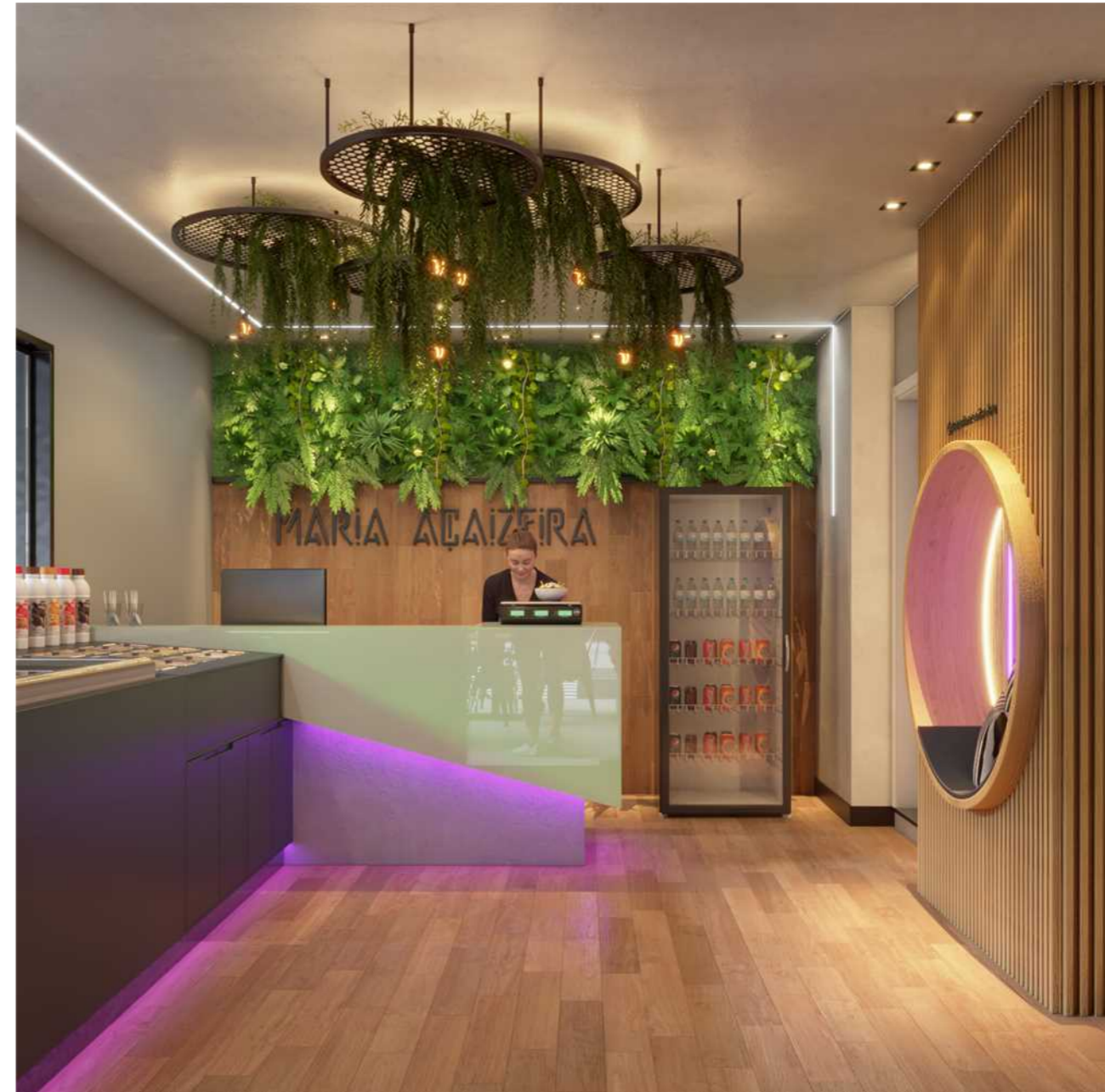
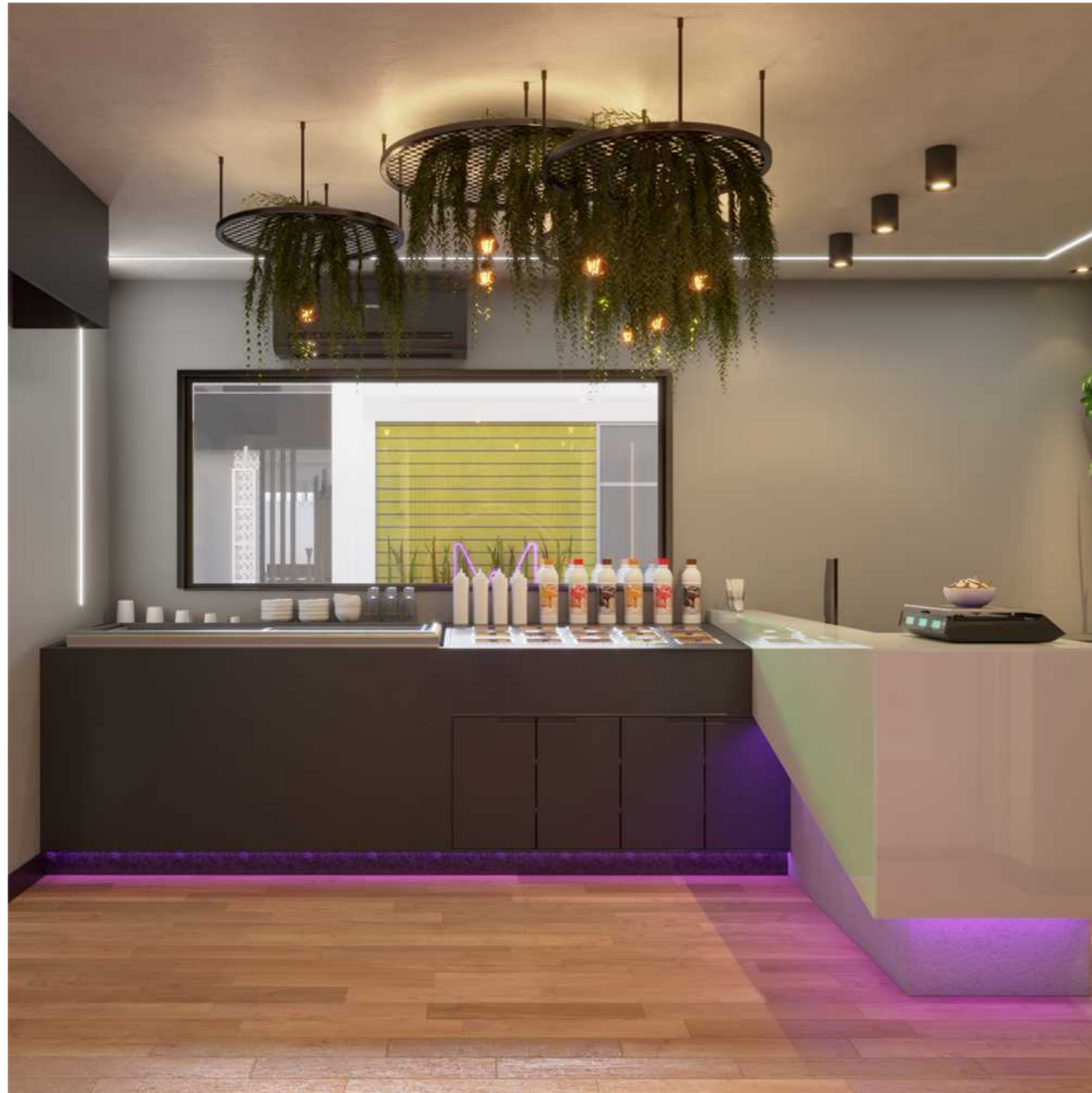

## ARQUITETO

MESSIAS BRITO  
(85) 9 9736-1836

### CLIENTE

Hermes Magno e Yanna

### PROJETO

Loja de Açaí

### CONTEÚDO

Detalhamento Executivo

### OBSERVAÇÕES

- Conferência de medidas é de responsabilidade de cada fornecedor;

- Em casos de dúvidas e possíveis alterações, deverá ser consultado o arquiteto responsável pelo projeto;

DATA  
30/09/ 2022

REVISÃO  
00

ESCALA  
Indicada

FOLHA  
15/ 18

# ÁREA DE ATENDIMENTO

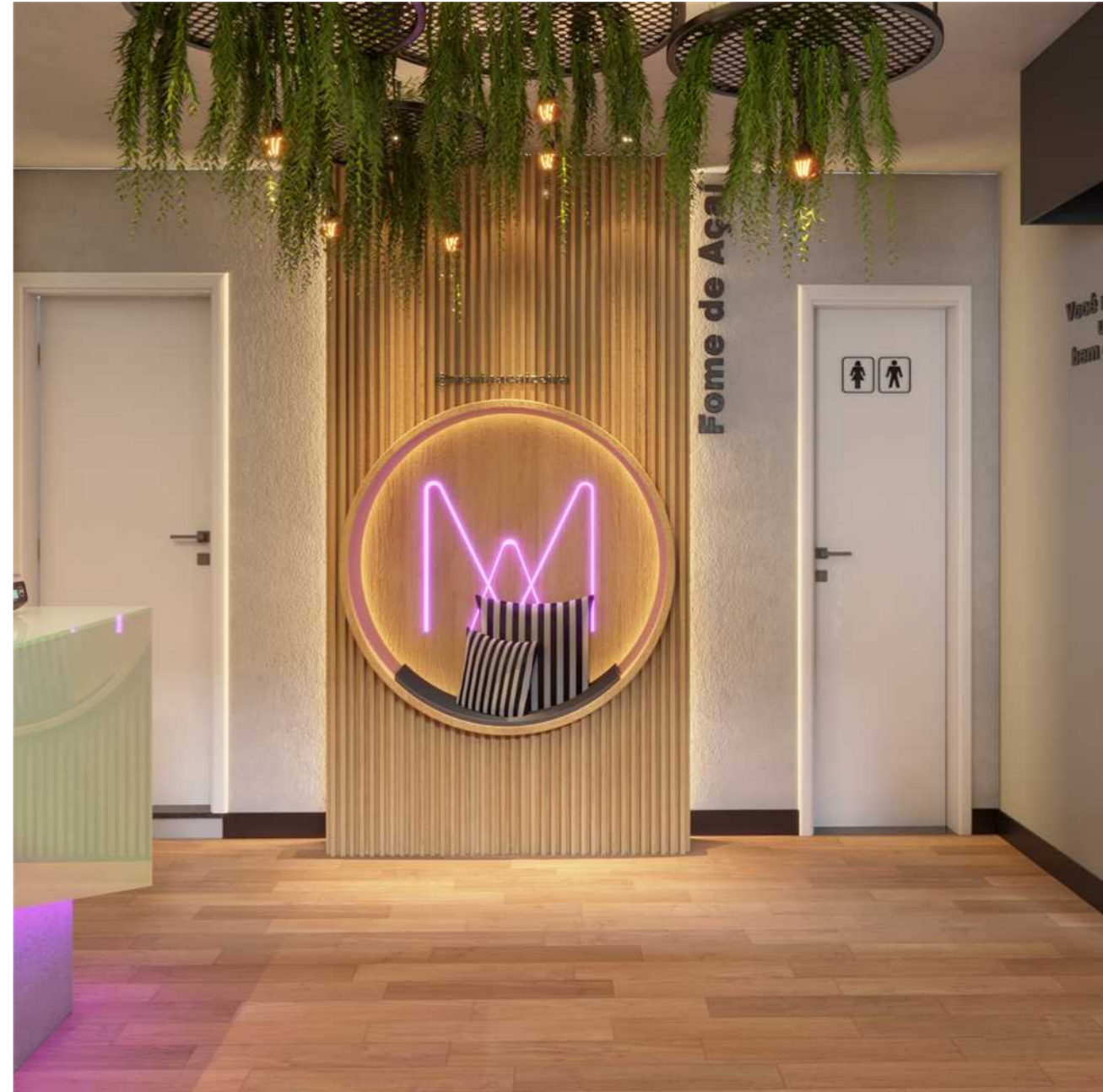
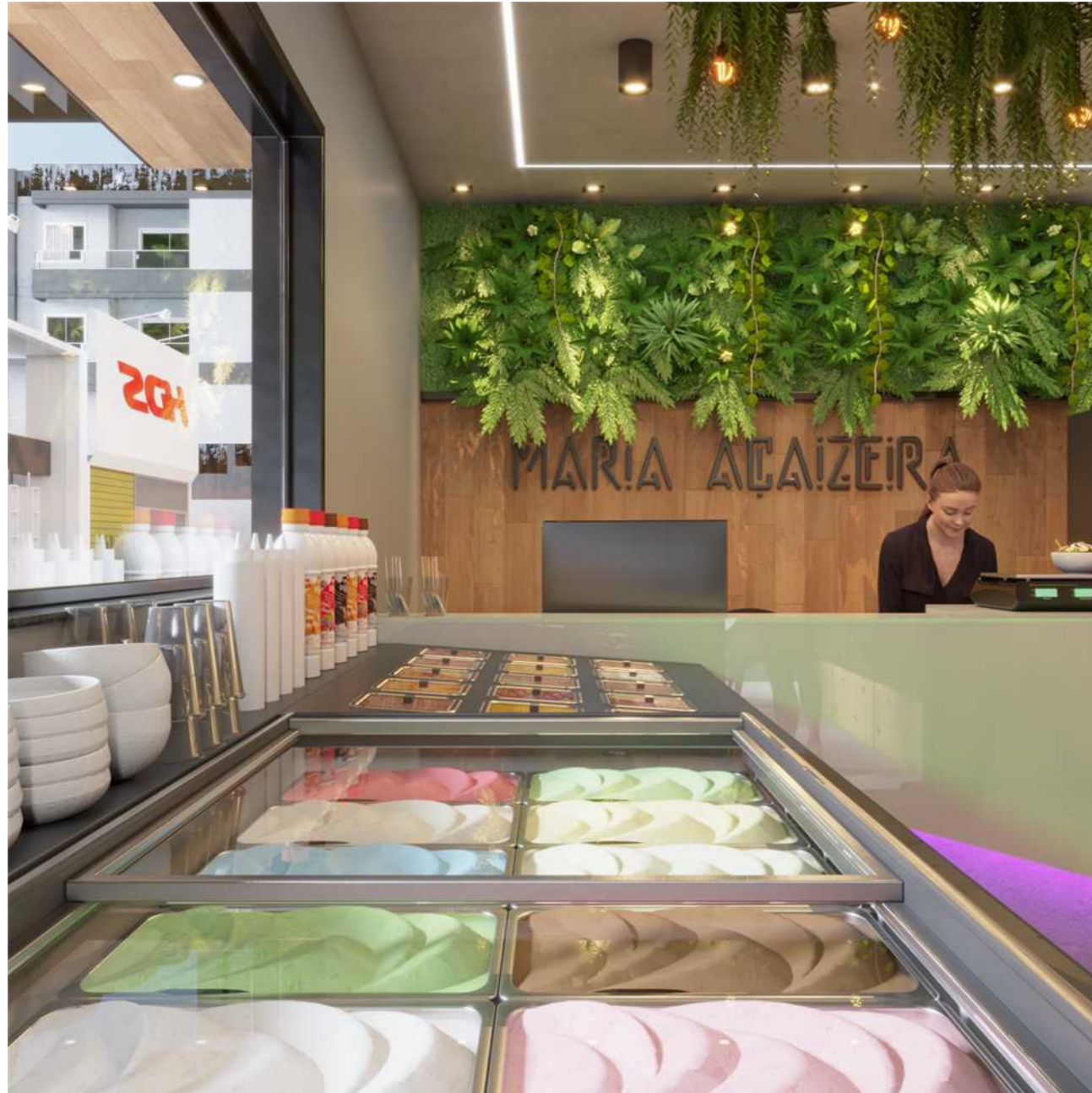

## ARQUITETO

MESSIAS BRITO  
(85) 9 9736-1836

### CLIENTE

Hermes Magno e Yanna

### PROJETO

Loja de Açaí

### CONTEÚDO

Detalhamento Executivo

### OBSERVAÇÕES

- Conferência de medidas é de responsabilidade de cada fornecedor;

- Em casos de dúvidas e possíveis alterações, deverá ser consultar o arquiteto responsável pelo projeto;

DATA  
30/09/ 2022

REVISÃO  
00

ESCALA  
Indicada

FOLHA  
16/ 18



# LAVABO

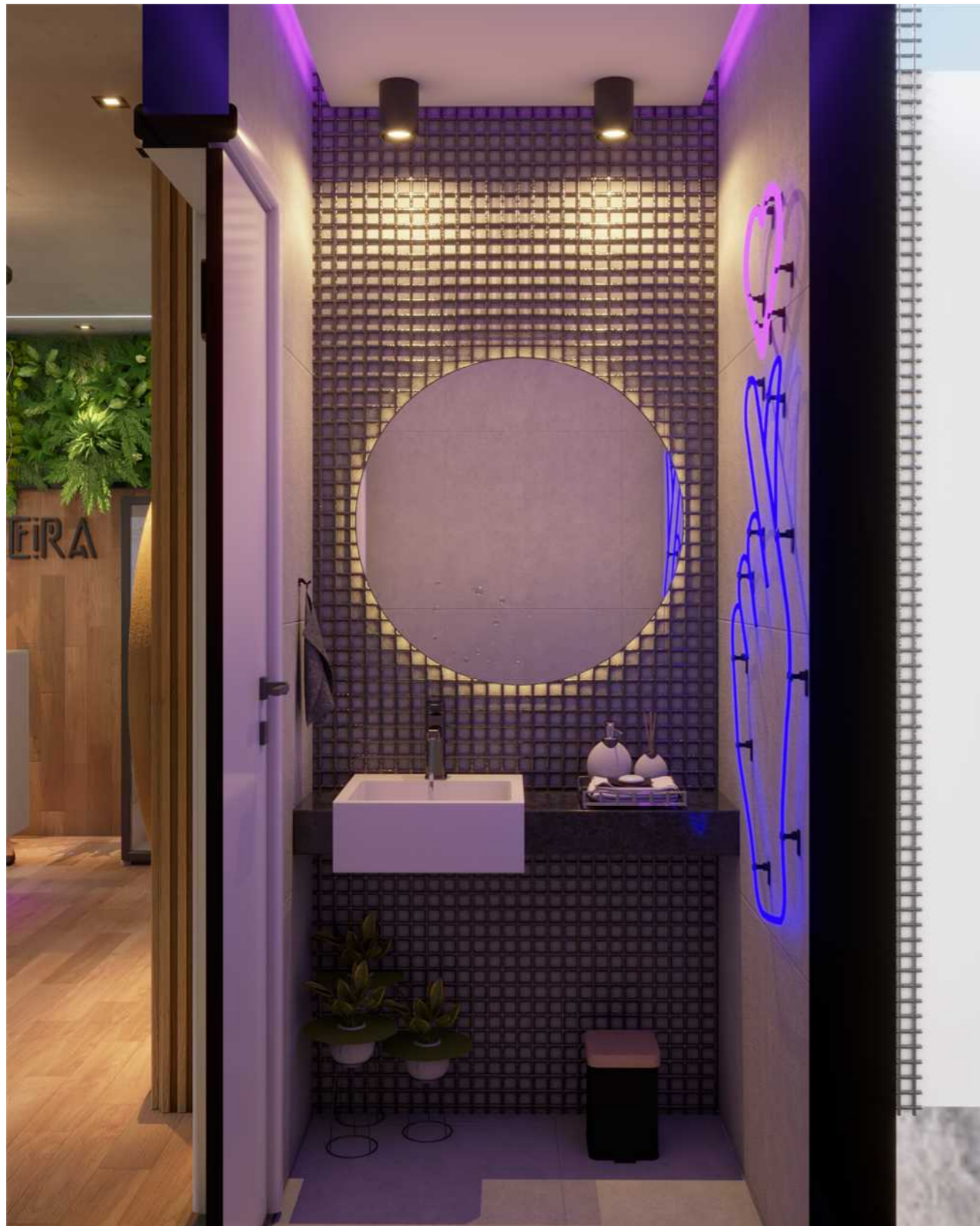

## ARQUITETO

MESSIAS BRITO  
(85) 9 9736-1836

### CLIENTE

Hermes Magno e Yanna

### PROJETO

Loja de Açaí

### CONTEÚDO

Detalhamento Executivo

### OBSERVAÇÕES

- Conferência de medidas é de responsabilidade de cada fornecedor;

- Em casos de dúvidas e possíveis alterações, deverá ser consultar o arquiteto responsável pelo projeto;

DATA  
30/09/ 2022

REVISÃO  
00

ESCALA  
Indicada

FOLHA  
17/ 18

# COZINHA



## ARQUITETO

MESSIAS BRITO  
(85) 9 9736-1836

### CLIENTE

Hermes Magno e Yanna

### PROJETO

Loja de Açaí

### CONTEÚDO

Detalhamento Executivo

### OBSERVAÇÕES

- Conferência de medidas é de responsabilidade de cada fornecedor;

- Em casos de dúvidas e possíveis alterações, deverá ser consultado o arquiteto responsável pelo projeto;

DATA  
30/09/ 2022

REVISÃO  
00

ESCALA  
Indicada

FOLHA  
18/  
18