

# SUMÁRIO

01 - PLANTA LAYOUT _____	01
02 - PRATELEIRAS EM GESSO _____	02
03 - DETALHAMENTO DE MARCENARIA _____	04
04 - DETALHAMENTO DE SERRALHERIA _____	11
05 - DETALHAMENTO DE VIDRAÇARIA _____	19
06 - RENDERS _____	23



## ARQUITETO

MESSIAS BRITO  
(85) 9 9736-1836

### CLIENTE

James Cabral

### PROJETO

Salão de beleza  
One hair - Maraponga

### CONTEÚDO

Detalhamento Executivo

### OBSERVAÇÕES

- Conferência de medidas é de responsabilidade de cada fornecedor;

- Em casos de dúvidas e possíveis alterações, deverá ser consultar o arquiteto responsável pelo projeto;

### DATA

19/09/2022

### REVISÃO

00

### ESCALA

Indicada

### FOLHA

00/24

# SALÃO DE BELEZA - Planta Layout

## PLANTA BAIXA

1:30

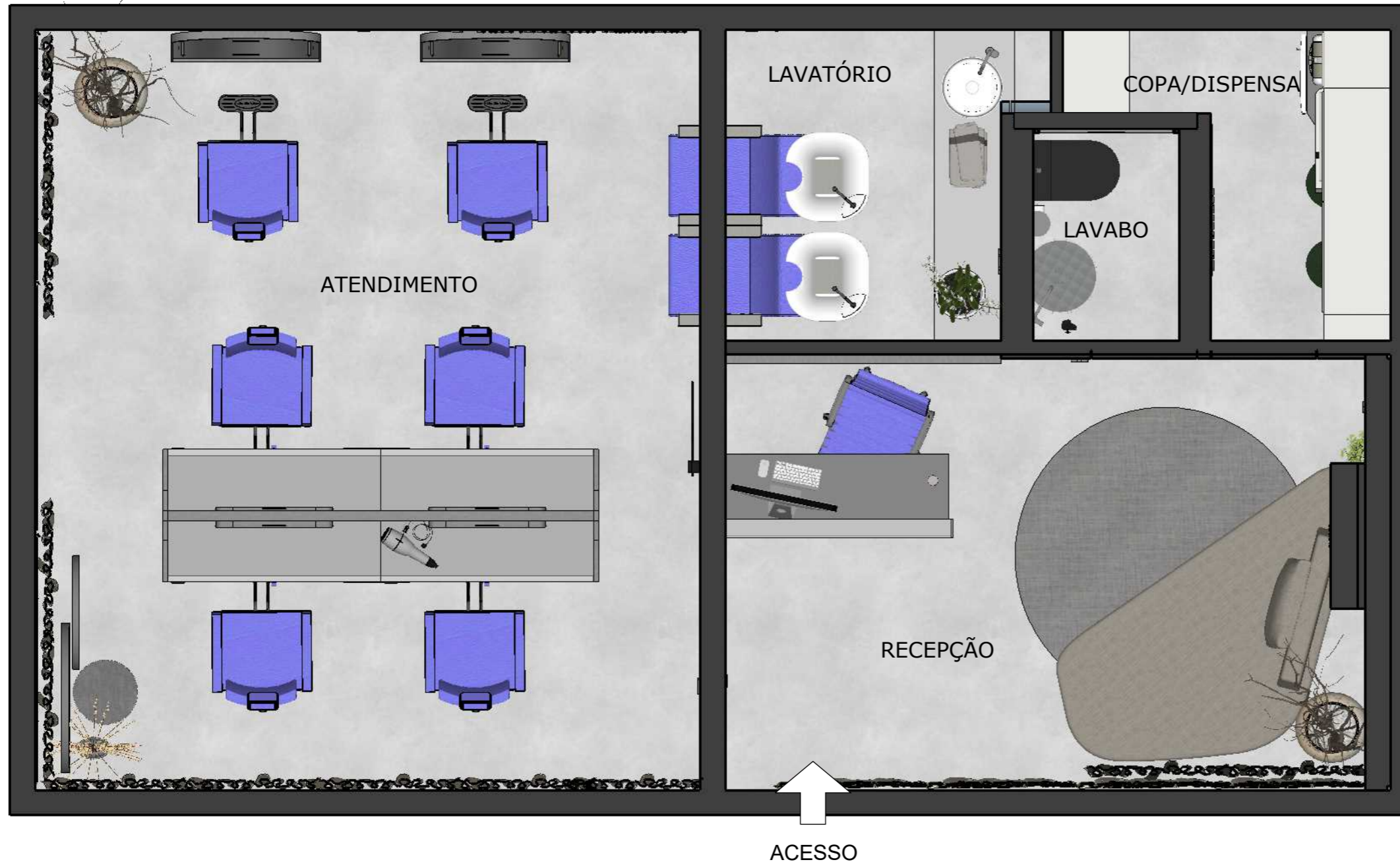

### ARQUITETO

MESSIAS BRITO  
(85) 9 9736-1836

#### CLIENTE

James Cabral

#### PROJETO

Salão de beleza  
One hair - Maraponga

#### CONTEÚDO

Detalhamento Executivo

#### OBSERVAÇÕES

- Conferência de medidas é de responsabilidade de cada fornecedor;

- Em casos de dúvidas e possíveis alterações, deverá ser consultar o arquiteto responsável pelo projeto;

DATA	REVISÃO
19/09/2022	00

ESCALA	FOLHA
Indicada	01/24

# SALÃO DE BELEZA - Prateleiras em Gesso

## PLANTA BAIXA - RECEPÇÃO

1:50

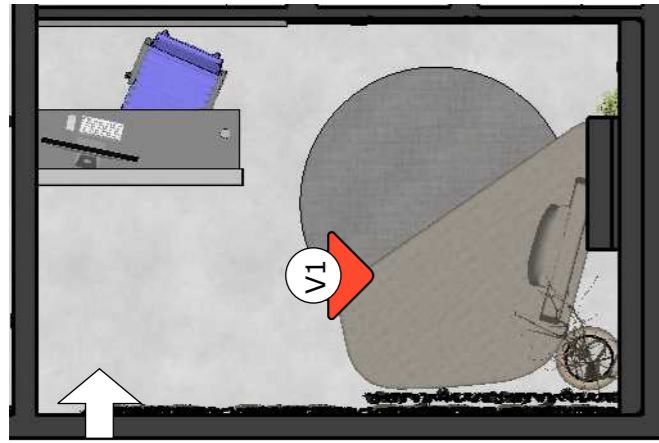

ACESSO

## VISTA 1

1:40



PRATELEIRAS EXPOSITIVAS



## V. F. - PRAT. EXPOSITIVAS

1:25

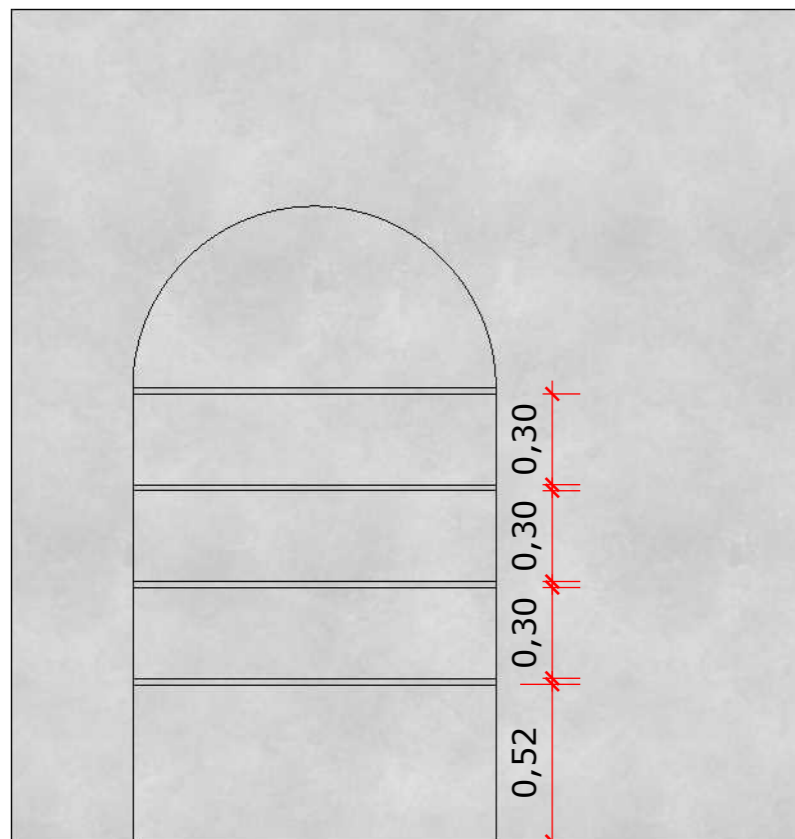

## ISO - PRAT. EXPOSITIVAS

1:15

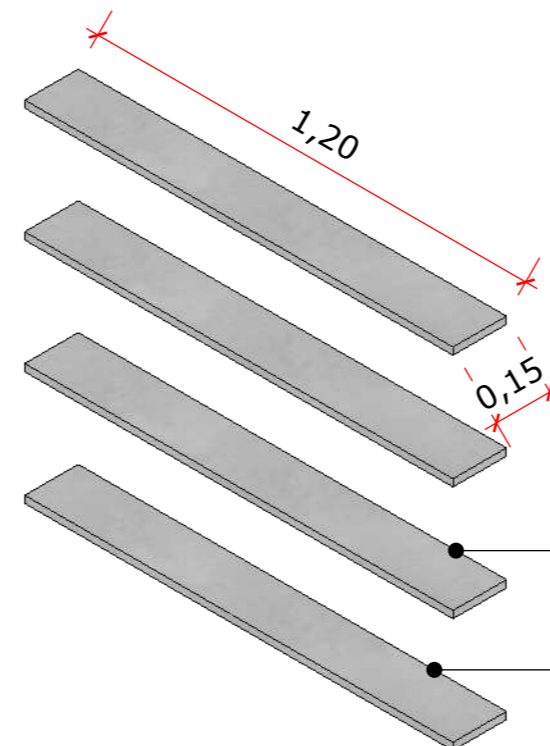

PRATELEIRAS NA COR CIMENTO QUEIMADO

SUPORTE INVÍSEL

### ARQUITETO

MESSIAS BRITO  
(85) 9 9736-1836

#### CLIENTE

James Cabral

#### PROJETO

Salão de beleza  
One hair - Maraponga

#### CONTEÚDO

Detalhamento Executivo

#### OBSERVAÇÕES

- Conferência de medidas é de responsabilidade de cada fornecedor;

- Em casos de dúvidas e possíveis alterações, deverá ser consultar o arquiteto responsável pelo projeto;

#### DATA

19/09/2022

#### REVISÃO

00

#### ESCALA

Indicada

#### FOLHA

02/24

# SALÃO DE BELEZA - Prateleiras em Gesso

## PLANTA BAIXA - LAVATÓRIO

1:40

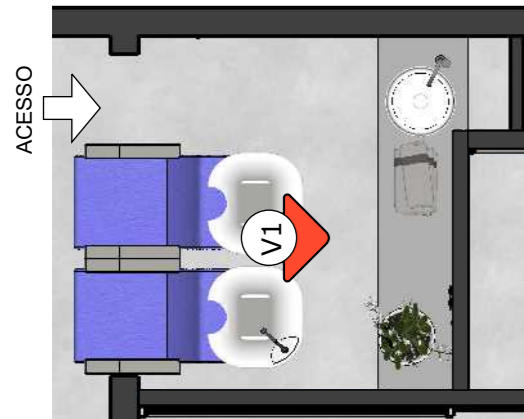

## VISTA 1

1:40

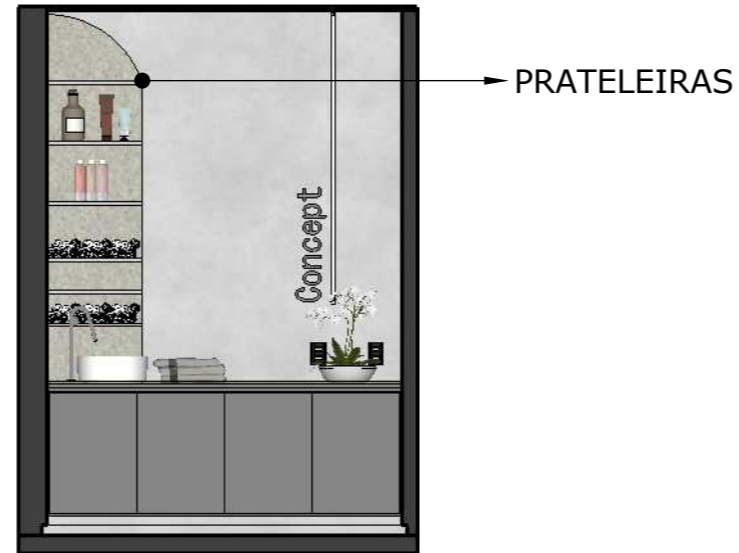

## V. F. - PRATELEIRAS

1:25

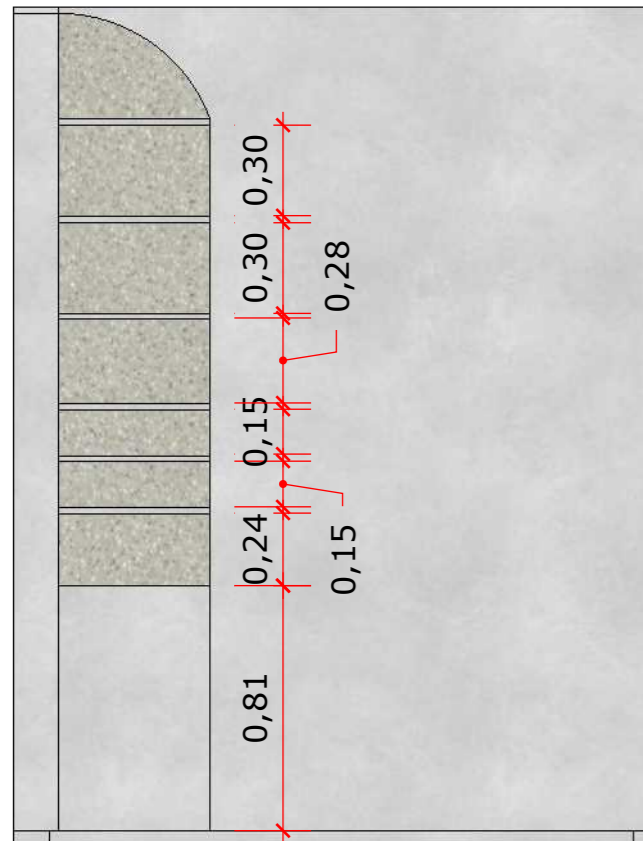

## ISO - PRATELEIRAS

1:15

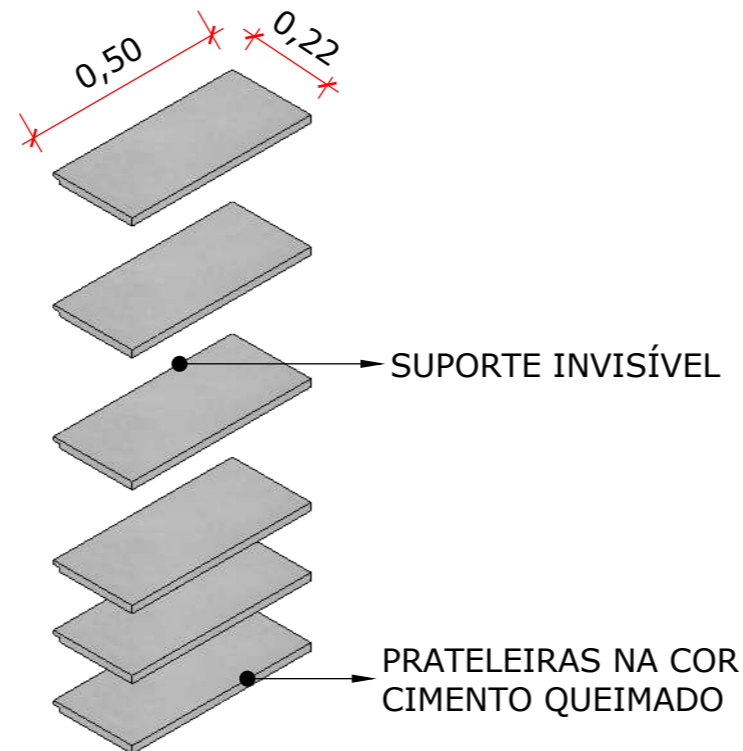

### ARQUITETO

MESSIAS BRITO  
(85) 9 9736-1836

#### CLIENTE

James Cabral

#### PROJETO

Salão de beleza  
One hair - Maraponga

#### CONTEÚDO

Detalhamento Executivo

#### OBSERVAÇÕES

- Conferência de medidas é de responsabilidade de cada fornecedor;

- Em casos de dúvidas e possíveis alterações, deverá ser consultado o arquiteto responsável pelo projeto;

DATA  
19/09/2022

REVISÃO  
00

ESCALA  
Indicada

FOLHA  
03/24

# SALÃO DE BELEZA - Marcenaria

## PLANTA BAIXA - RECEPÇÃO

1:50

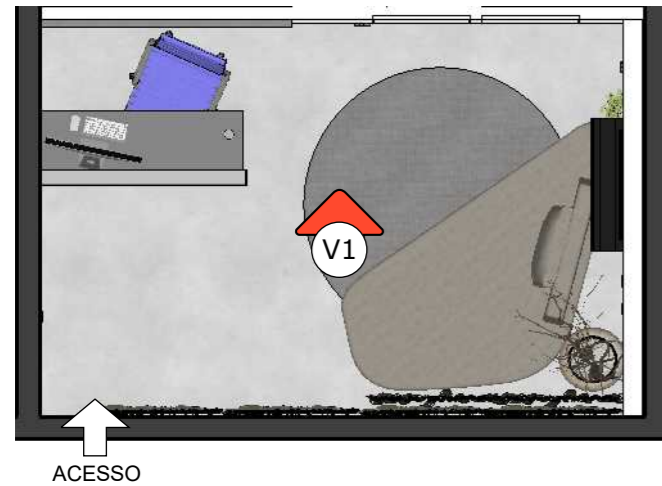

## VISTA 1

1:40



BALCÃO DE ATENDIMENTO

## ISO - BALCÃO DE ATENDIMENTO

1:35

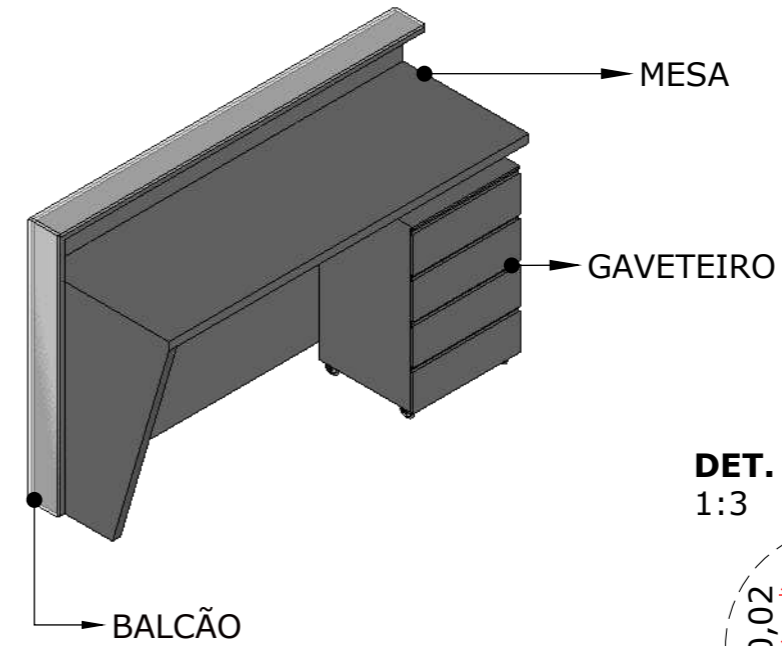

### DET. 01 - PUXADOR CAVA

1:3

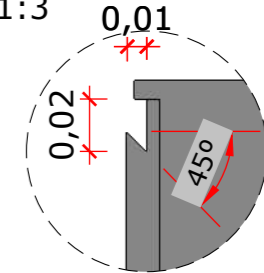

## V. L. - BALCÃO

1:20

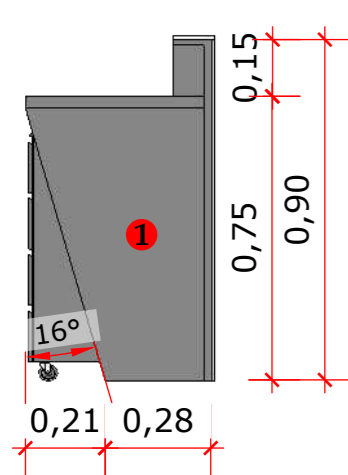

## V. S. - BALCÃO

1:25

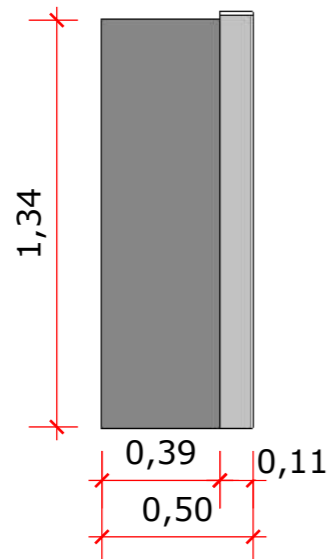

## ISO - FRENTE BALCÃO

1:25

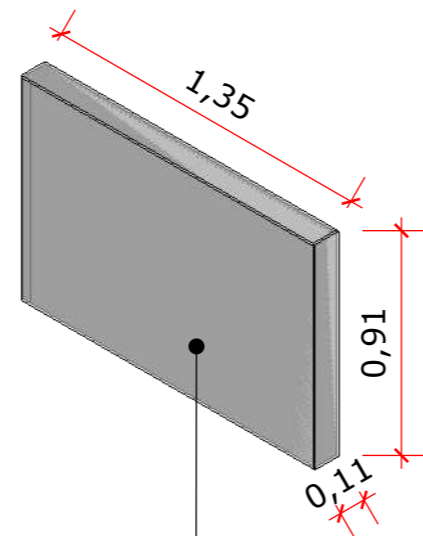

FRENTE DE VIDRO BRANCO  
COM BASE EM MDF

## ISO - MESA

1:25

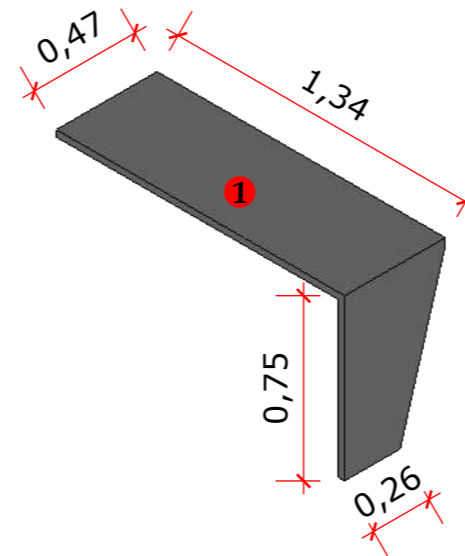

## ISO - GAVETEIRO

1:15

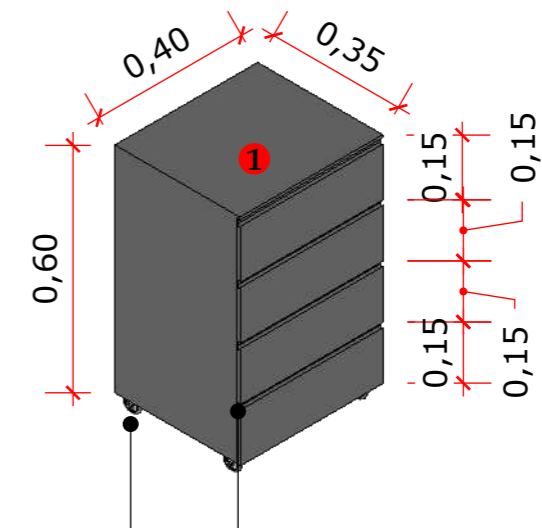

PUXADOR CAVA  
VER DET. 01

RODÍZIO - 4 UNIDADES

TABELA MARCENARIA			
AMBIENTE: RECEPÇÃO			
ITEM	DESCRIÇÃO	MARCA	ACABAMENTO
1	MDF CINZA SAGRADO	DURATEX	FOSCO

**OBS: CONSIDERAR GAVETAS COM CORREDIÇA OCULTA E SISTEMA DE AMORTECIMENTO**

### ARQUITETO

MESSIAS BRITO  
(85) 9 9736-1836

#### CLIENTE

James Cabral

#### PROJETO

Salão de beleza  
One hair - Maraponga

#### CONTEÚDO

Detalhamento Executivo

#### OBSERVAÇÕES

- Conferência de medidas é de responsabilidade de cada fornecedor;

- Em casos de dúvidas e possíveis alterações, deverá ser consultar o arquiteto responsável pelo projeto;

DATA  
19/09/2022

REVISÃO  
00

ESCALA  
Indicada

FOLHA  
04/24

# SALÃO DE BELEZA - Marcenaria

## PLANTA BAIXA - RECEPÇÃO

1:50

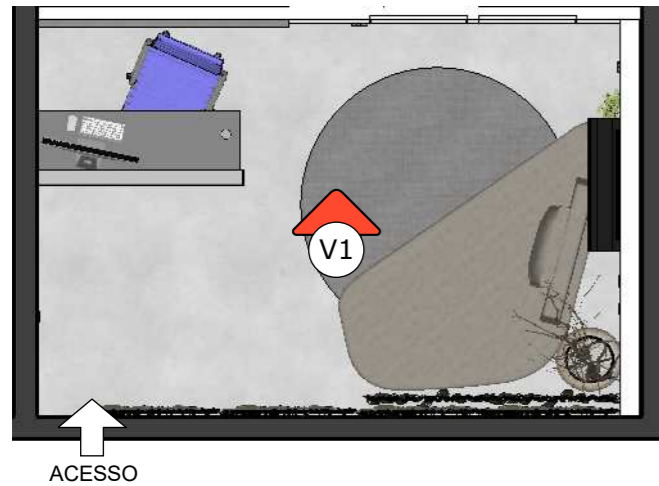

## VISTA 1

1:40



## V. F. PAINEL

1:30

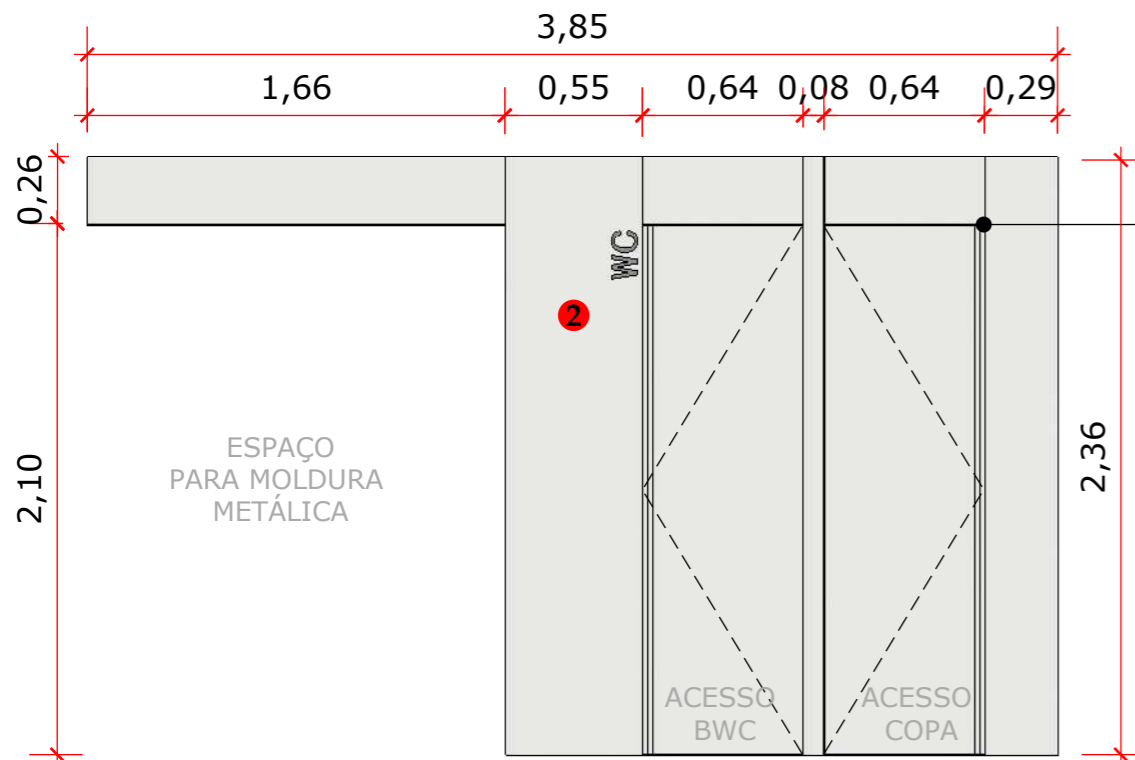

PORTA COM PUXADOR CAVA  
EXECUTADO NO MDF  
VER DET. 02

## DET. 02 - RECORTE PUXADOR

1:3



TABELA MARCENARIA			
AMBIENTE: RECEPÇÃO			
ITEM	DESCRIÇÃO	MARCA	ACABAMENTO
2	MDF AREIA LINHA COLORS	GUARARAPES	FOSCO

## ARQUITETO

MESSIAS BRITO  
(85) 9 9736-1836

### CLIENTE

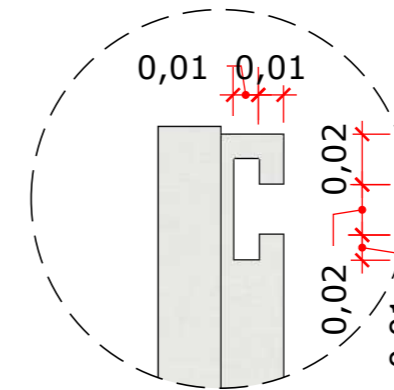
James Cabral

### PROJETO

Salão de beleza  
One hair - Maraponga

### CONTEÚDO

Detalhamento Executivo

### OBSERVAÇÕES

- Conferência de medidas é de responsabilidade de cada fornecedor;

- Em casos de dúvidas e possíveis alterações, deverá ser consultar o arquiteto responsável pelo projeto;

### DATA

19/09/2022

### REVISÃO

00

### ESCALA

Indicada

### FOLHA

05/24

# SALÃO DE BELEZA - Marcenaria

**PLANTA BAIXA - ATENDIMENTO**  
1:50

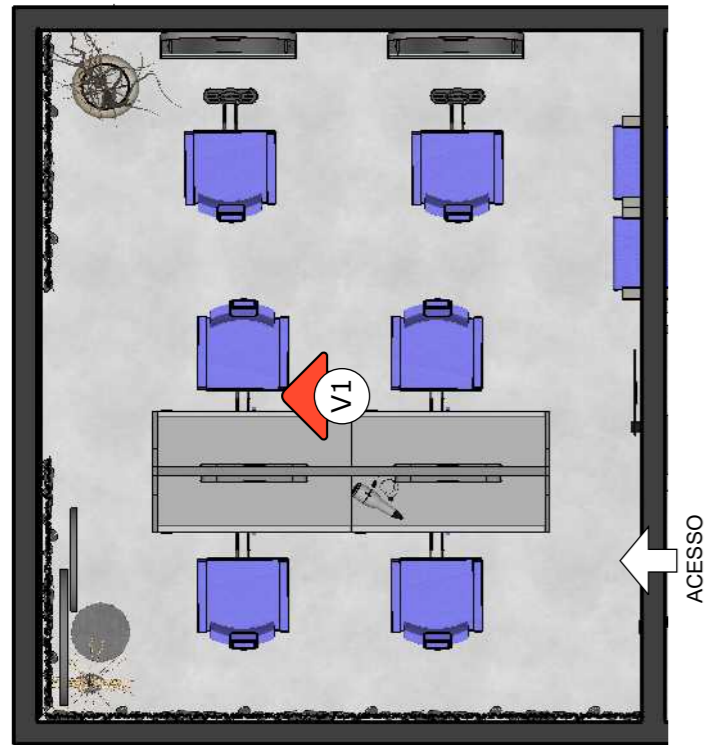

**VISTA 1**  
1:45

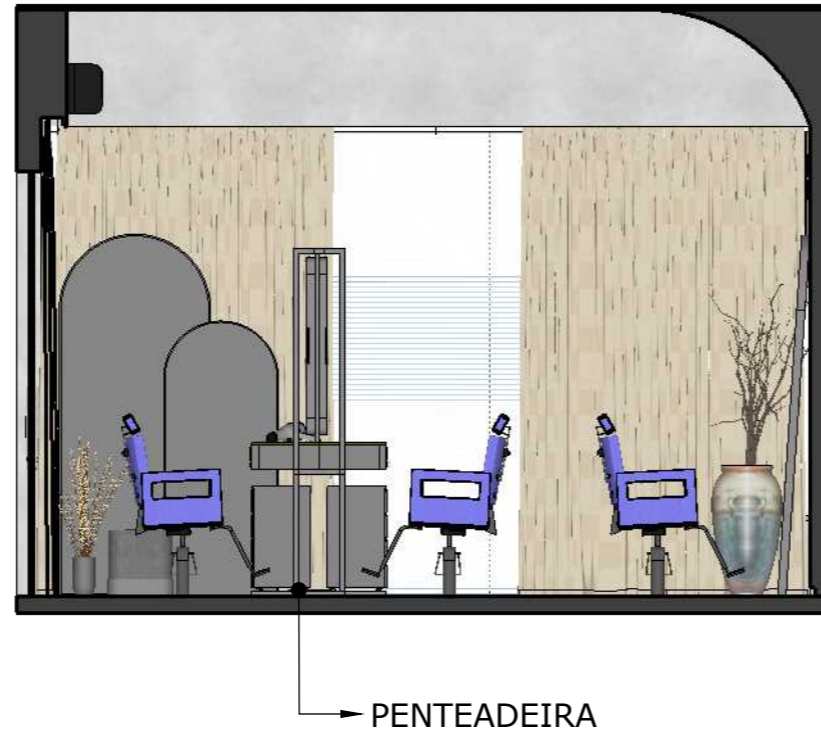

**ISO - PENTEADEIRA**  
1:30

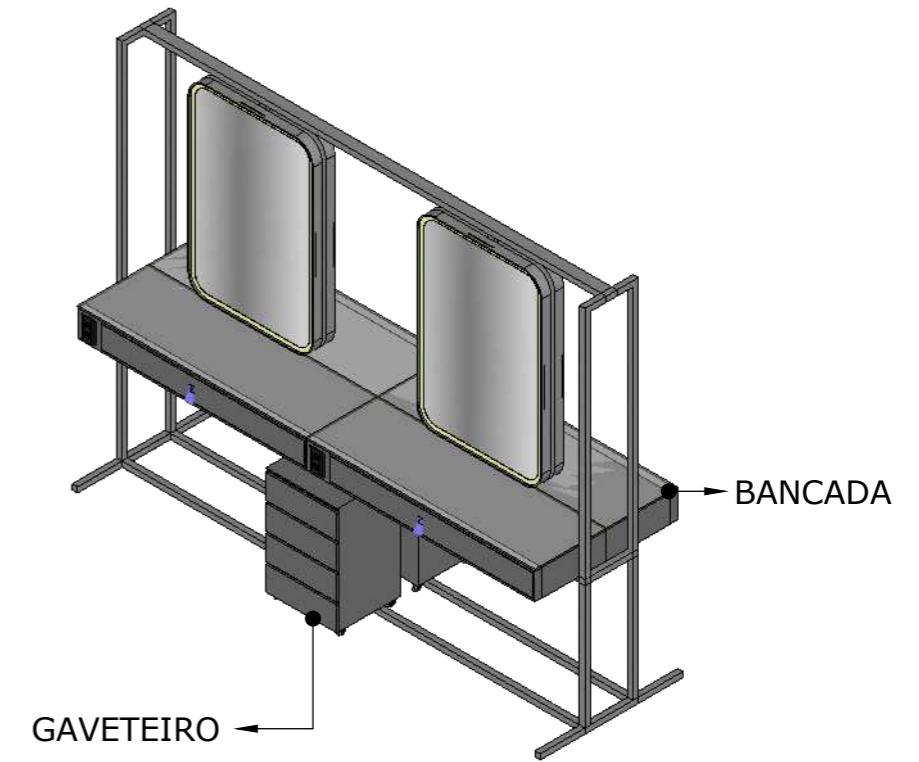

**ISO - BANCADA**  
1:30

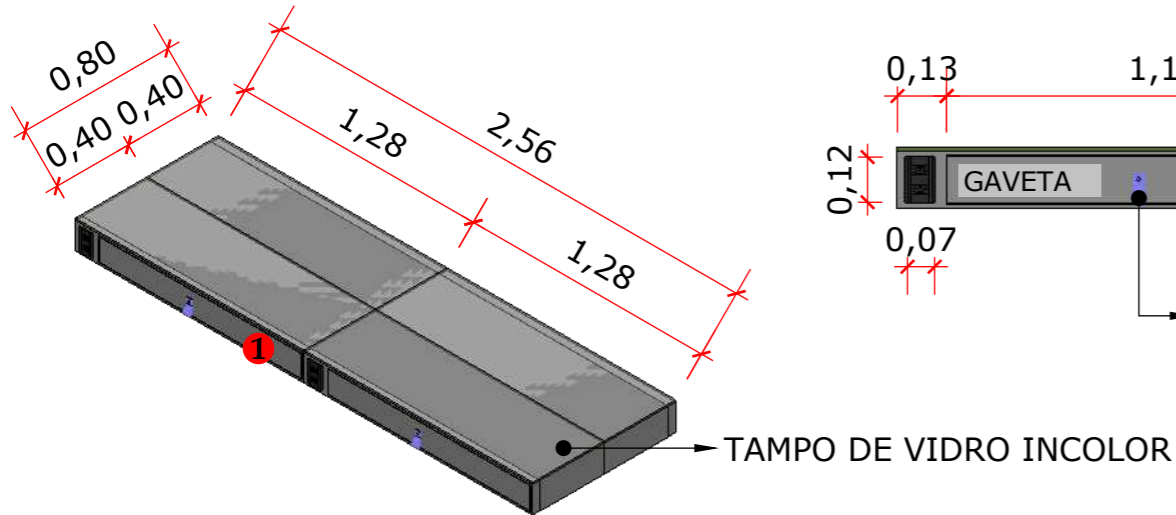

**V. F. - BANCADA**  
1:20

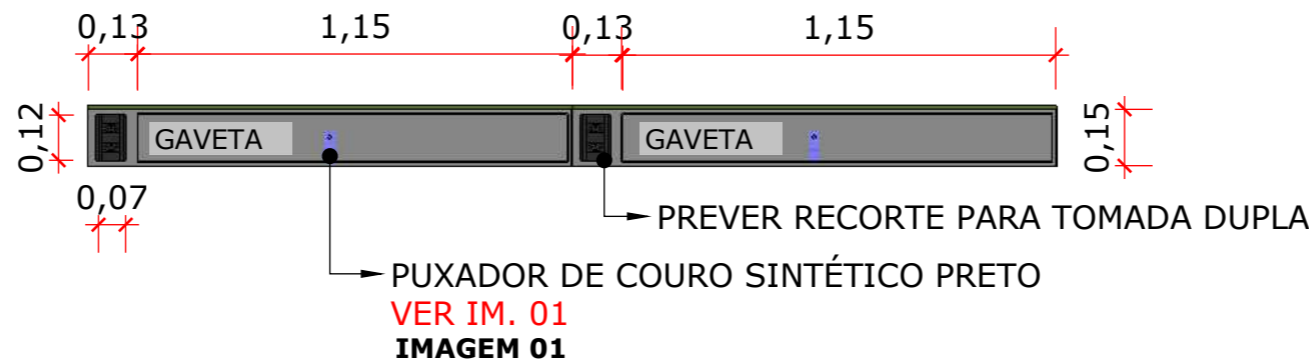

**ISO - GAVETEIRO**  
1:15

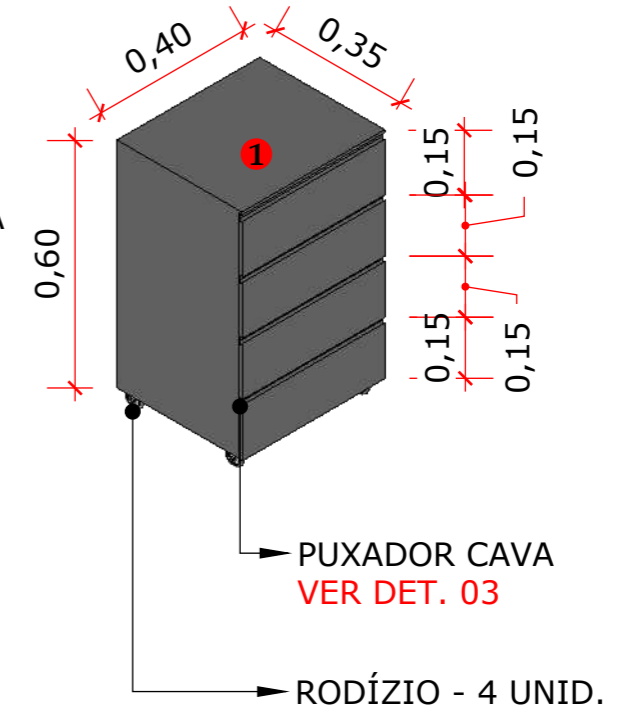

**DET. 03 - PUXADOR CAVA**  
1:3



TABELA MARCENARIA			
AMBIENTE: ATENDIMENTO			
ITEM	DESCRIÇÃO	MARCA	ACABAMENTO
1	MDF CINZA SAGRADO	DURATEX	FOSCO

**OBS: CONSIDERAR GAVETAS COM CORREDIÇA OCULTA E SISTEMA DE AMORTECIMENTO**

**ARQUITETO**  
MESSIAS BRITO  
(85) 9 9736-1836

CLIENTE  
James Cabral

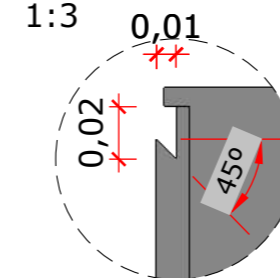
PROJETO  
Salão de beleza  
One hair - Maraponga

CONTEÚDO  
Detalhamento Executivo

OBSERVAÇÕES  
- Conferência de medidas é de responsabilidade de cada fornecedor;  
- Em casos de dúvidas e possíveis alterações, deverá ser consultar o arquiteto responsável pelo projeto;

DATA  
19/09/2022

REVISÃO  
00

ESCALA  
Indicada

FOLHA  
06/24

# SALÃO DE BELEZA - Marcenaria

## PLANTA BAIXA - ATENDIMENTO

1:50

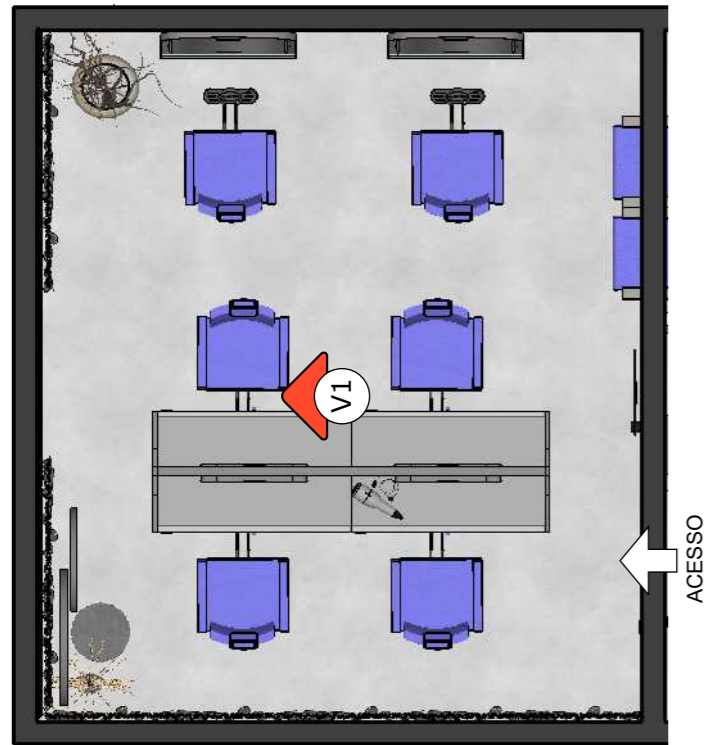

## VISTA 1

1:45

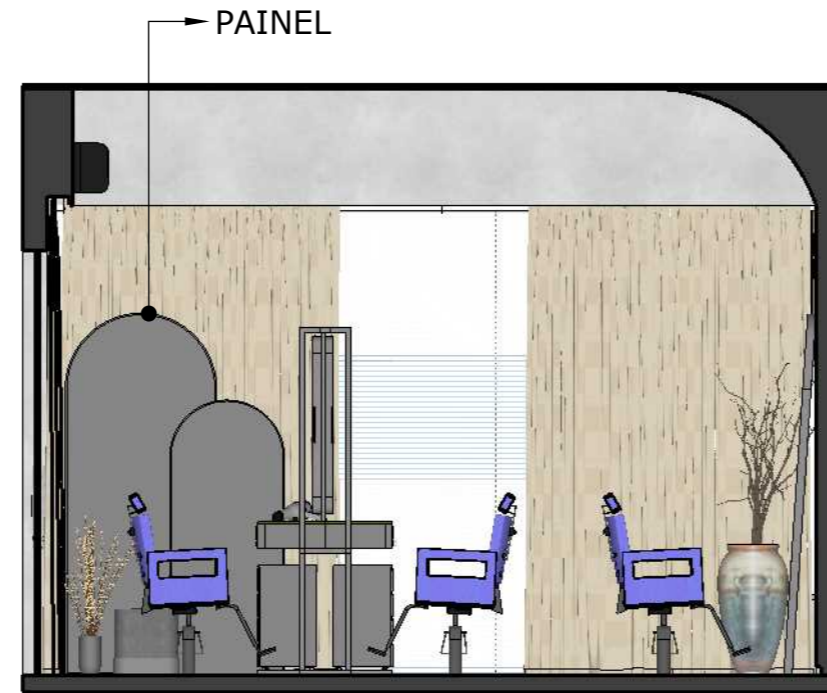

## ISO - PAINEL

1:25

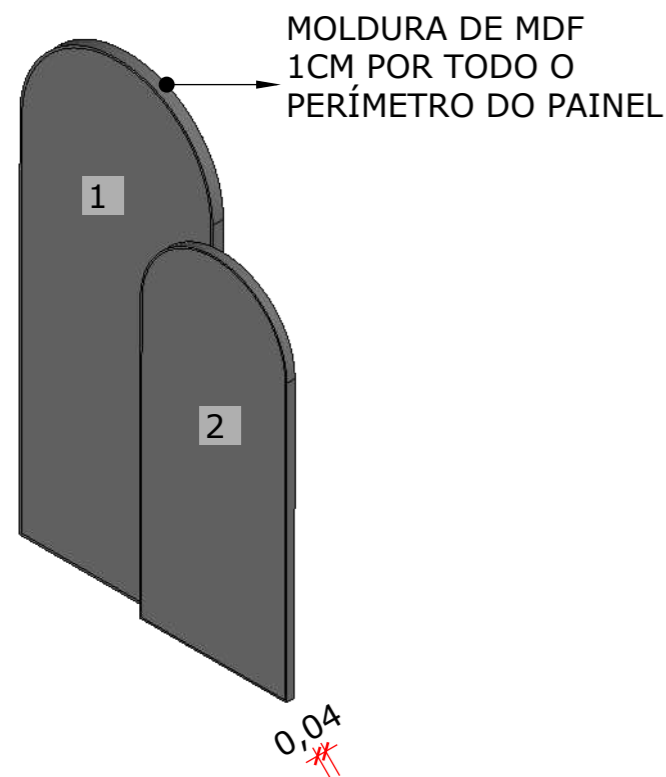

## V.F. - PAINEL 1

1:45

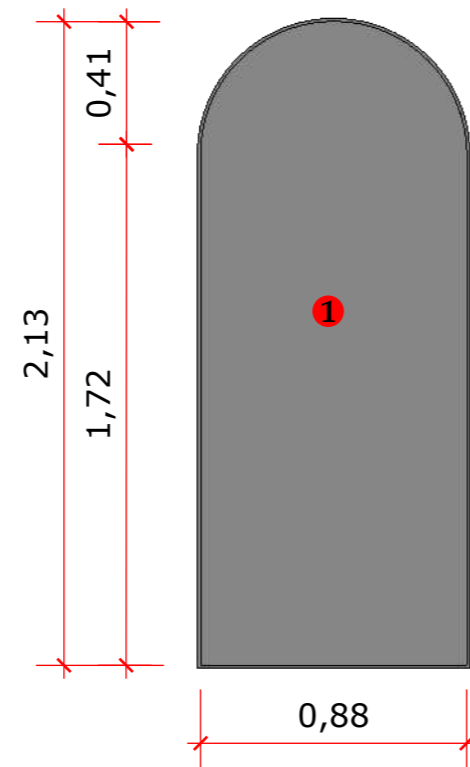

## V.F. - PAINEL 2

1:45

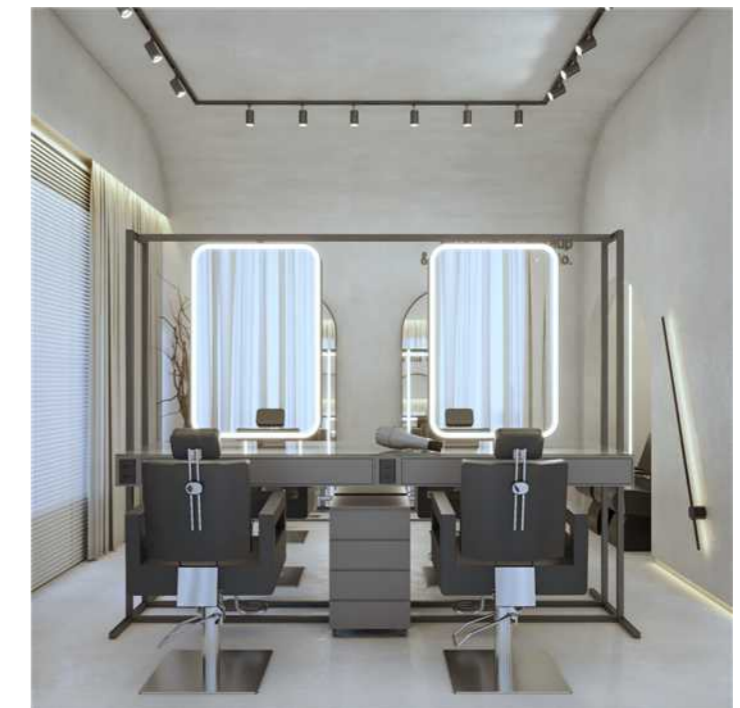
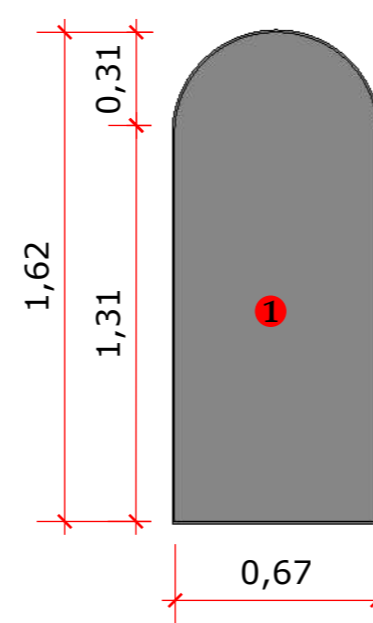

## ARQUITETO

MESSIAS BRITO  
(85) 9 9736-1836

### CLIENTE

James Cabral

### PROJETO

Salão de beleza  
One hair - Maraponga

### CONTEÚDO

Detalhamento Executivo

### OBSERVAÇÕES

- Conferência de medidas é de responsabilidade de cada fornecedor;

- Em casos de dúvidas e possíveis alterações, deverá ser consultar o arquiteto responsável pelo projeto;

DATA  
19/09/2022

REVISÃO  
00

ESCALA  
Indicada

FOLHA  
07 / 24

### TABELA MARCENARIA

AMBIENTE: ATENDIMENTO

ITEM	DESCRIÇÃO	MARCA	ACABAMENTO
1	MDF CINZA SAGRADO	DURATEX	FOSCO



# SALÃO DE BELEZA - Marcenaria

**PLANTA BAIXA - LAVATÓRIO**  
1:40

**VISTA 1**  
1:30

**ISO BANCADA**  
1:20

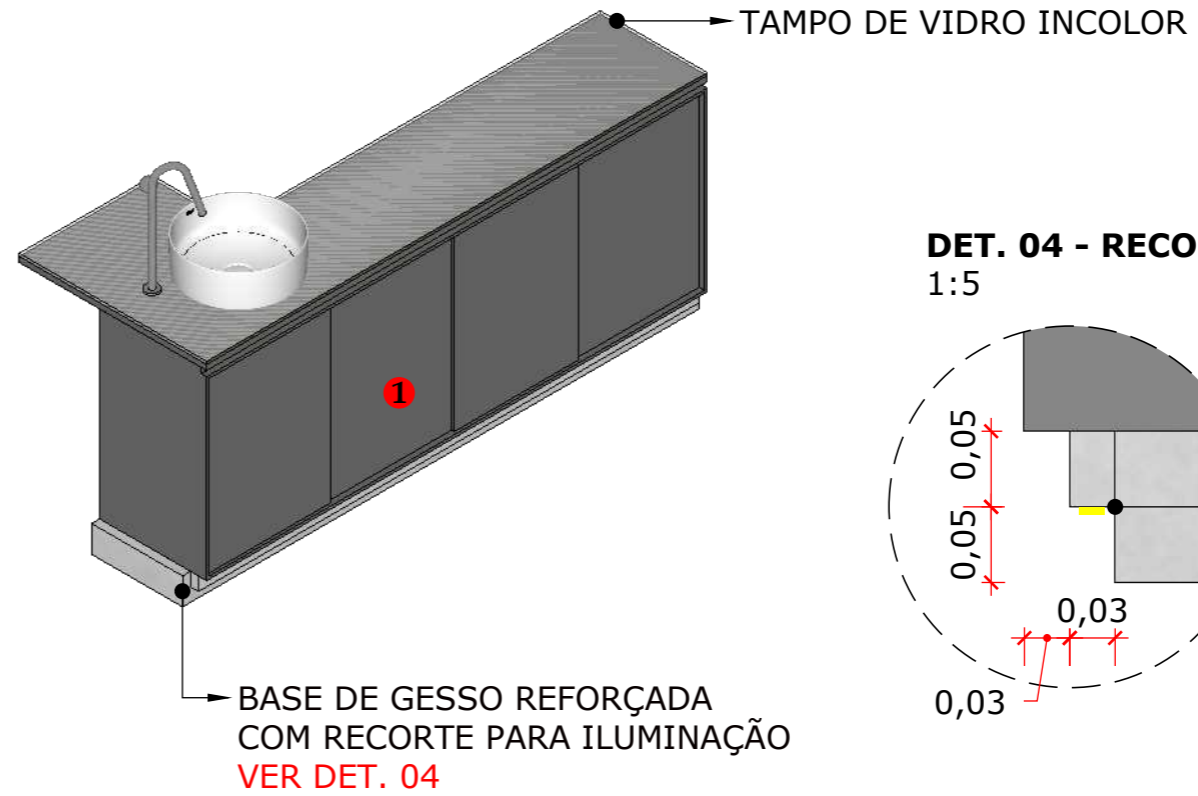
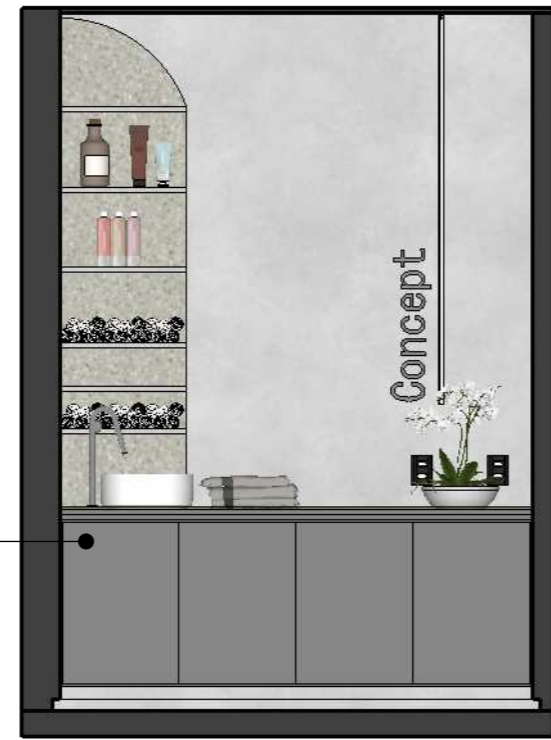
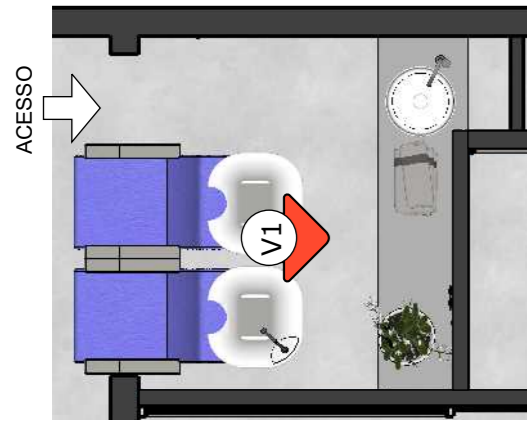

**DET. 04 - RECORTE BASE**  
1:5

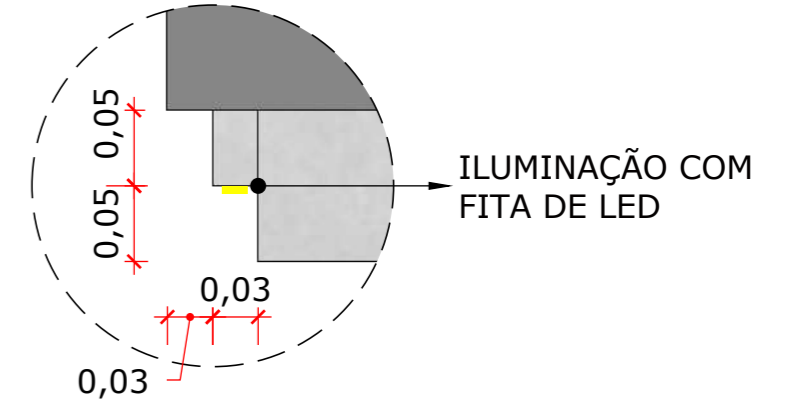

BANCADA

**V. F. - BANCADA**  
1:20

**V. F. - BANCADA ABERTA**  
1:20

**V. S. - TAMPO BANCADA**  
1:25

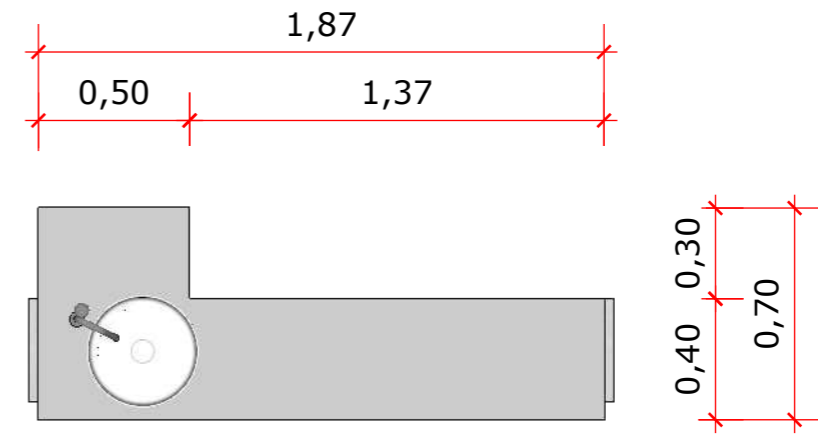
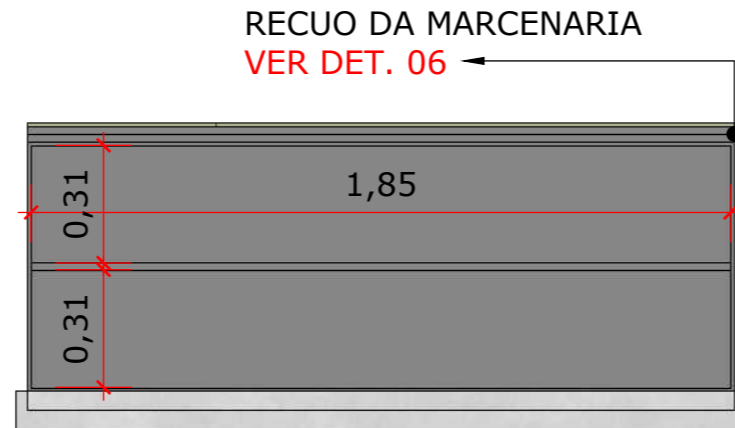
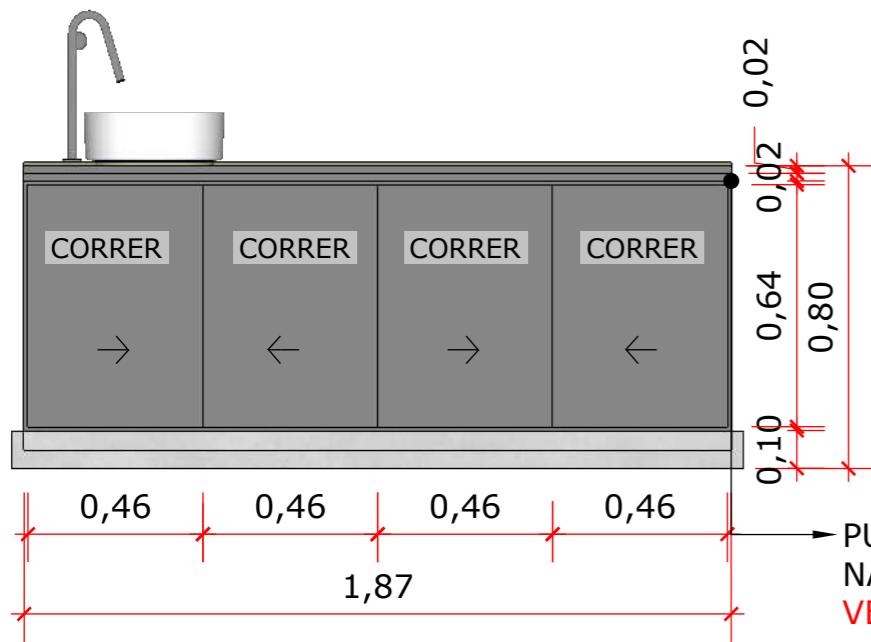

**DET. 05 - PUXADOR CAVA**  
1:3

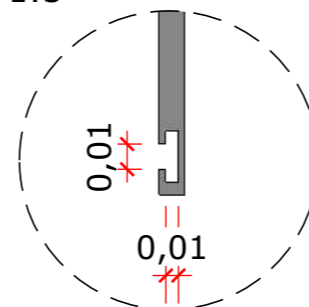

**DET. 06 - RECUO MARCENARIA**  
1:5



TABELA MARCENARIA			
AMBIENTE: LAVATÓRIO			
ITEM	DESCRIÇÃO	MARCA	ACABAMENTO
1	MDF CINZA SAGRADO	DURATEX	FOSCO

**ARQUITETO**  
MESSIAS BRITO  
(85) 9 9736-1836

CLIENTE  
James Cabral

PROJETO  
Salão de beleza  
One hair - Maraponga

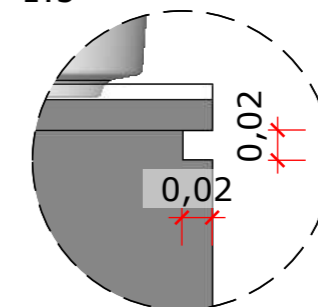
CONTEÚDO  
Detalhamento Executivo

OBSERVAÇÕES  
- Conferência de medidas é de responsabilidade de cada fornecedor;

- Em casos de dúvidas e possíveis alterações, deverá ser consultar o arquiteto responsável pelo projeto;

DATA  
19/09/2022

REVISÃO  
00

ESCALA  
Indicada

FOLHA  
08/24

# SALÃO DE BELEZA - Marcenaria

## PLANTA BAIXA - COPA/DISPENSA

1:35

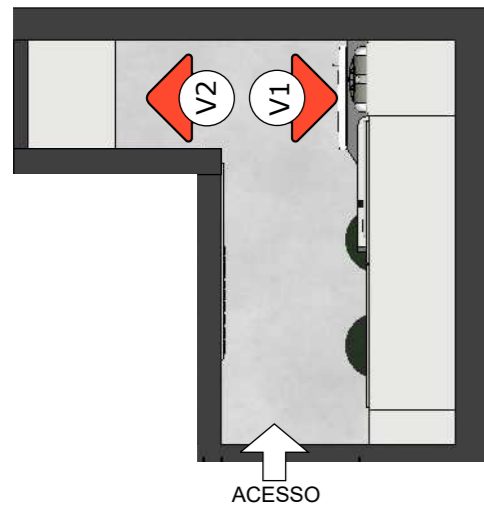

## VISTA 1

1:35



## ISO - ARMÁRIO

1:35

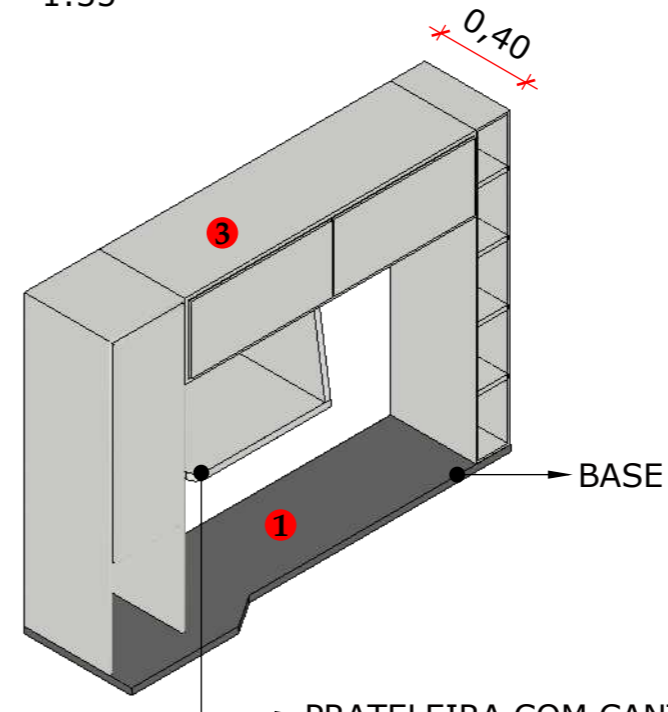

## DET. 07 - VISTA SUPERIOR PRATELEIRA

1:15

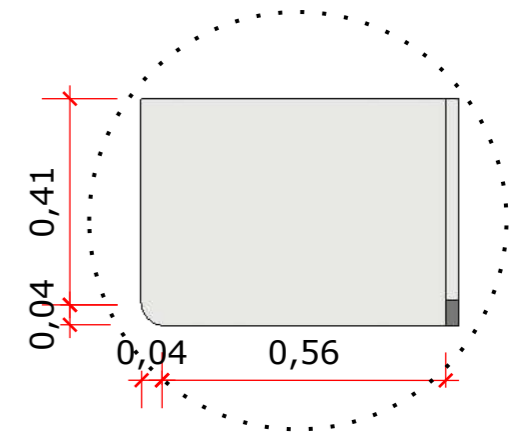

## V. F. - ARMÁRIO

1:20

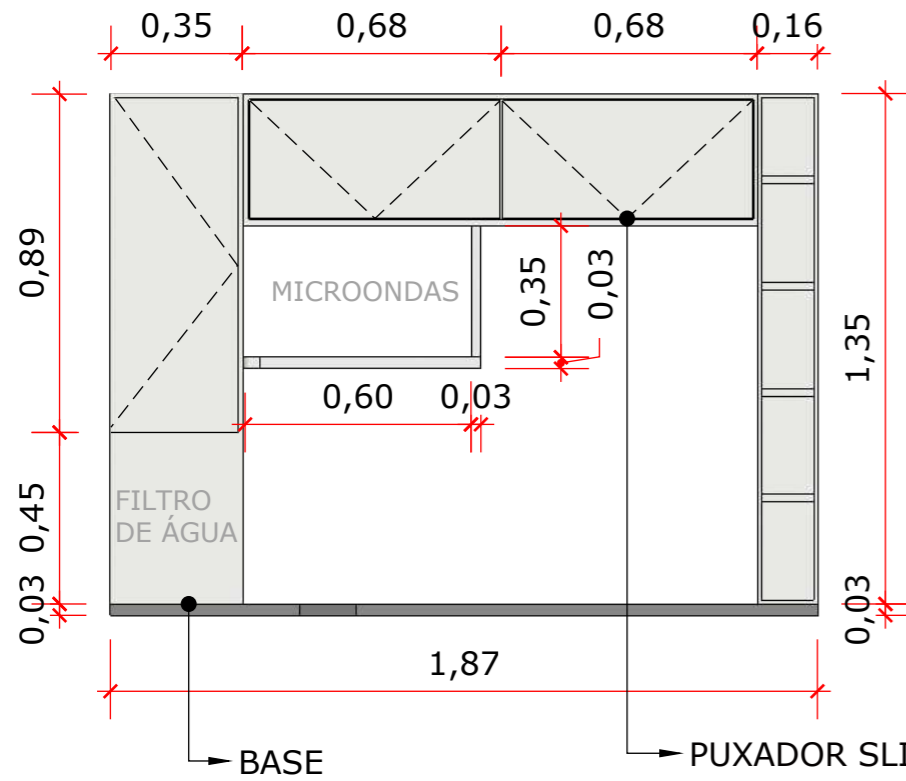

## V. F. - ARMÁRIO ABERTO

1:20

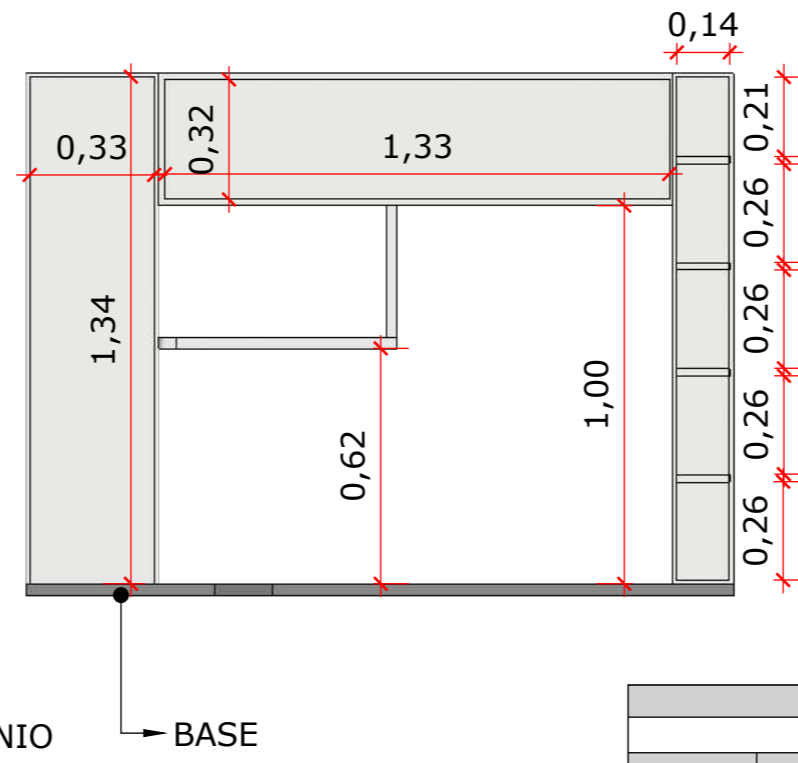

## ISO - BASE ARMÁRIO

1:20



TABELA MARCENARIA			
AMBIENTE: COPA/DISPENSA			
ITEM	DESCRIÇÃO	MARCA	ACABAMENTO
1	MDF CINZA SAGRADO	DURATEX	FOSCO
3	BRANCO ORIGINAL	DURATEX	FOSCO

### ARQUITETO

MESSIAS BRITO  
(85) 9 9736-1836

#### CLIENTE

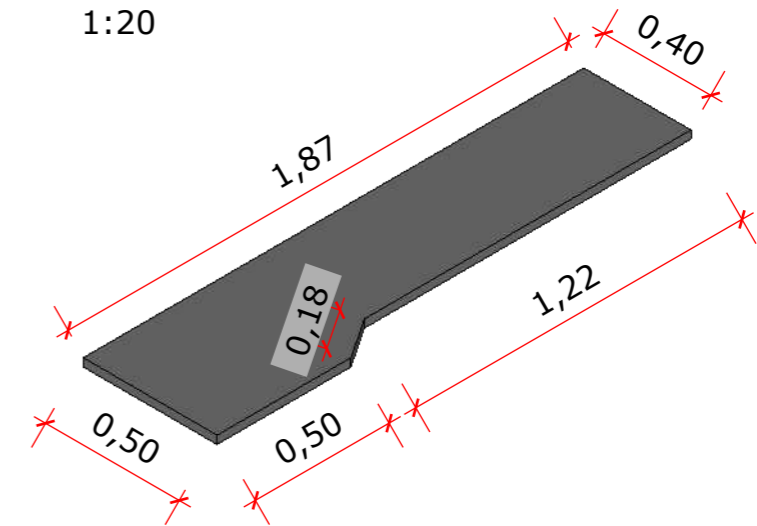
James Cabral

#### PROJETO

Salão de beleza  
One hair - Maraponga

#### CONTEÚDO

Detalhamento Executivo

#### OBSERVAÇÕES

- Conferência de medidas é de responsabilidade de cada fornecedor;

- Em casos de dúvidas e possíveis alterações, deverá ser consultado o arquiteto responsável pelo projeto;

DATA  
19/09/2022

REVISÃO  
00

ESCALA  
Indicada

FOLHA  
09/24

# SALÃO DE BELEZA - Marcenaria

## PLANTA BAIXA - COPA/DISPENSA

1:35

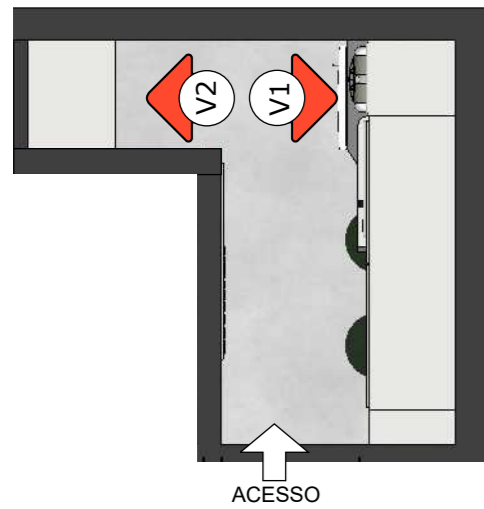

## VISTA 2

1:35

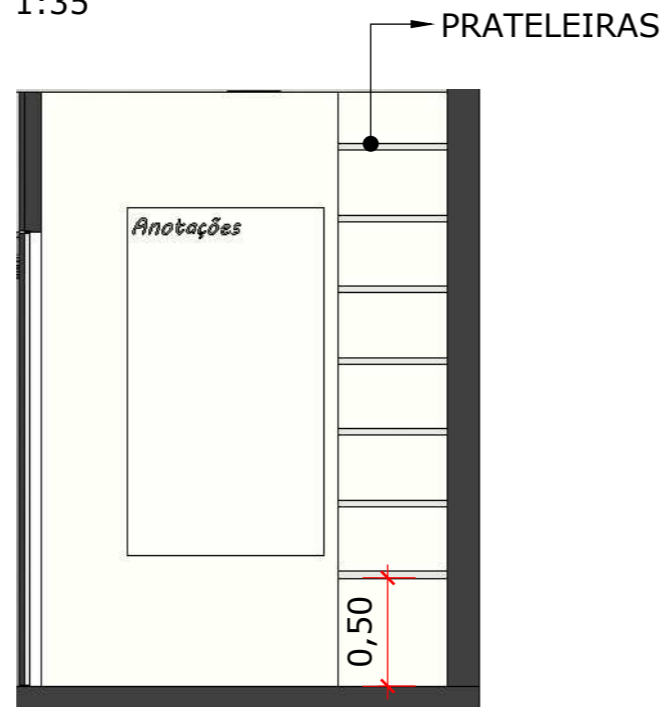

## ISO - PRATELEIRA

1:20



TABELA MARCENARIA			
AMBIENTE: COPA/DISPENSA			
ITEM	DESCRIÇÃO	MARCA	ACABAMENTO
3	BRANCO ORIGINAL	DURATEX	FOSCO

### ARQUITETO

MESSIAS BRITO  
(85) 9 9736-1836

#### CLIENTE

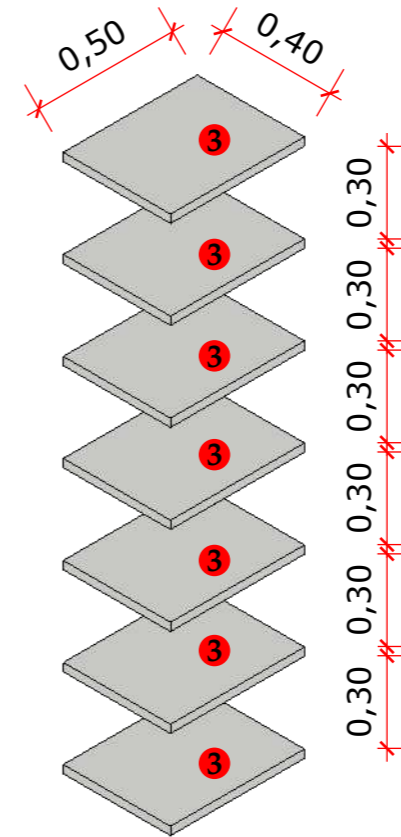
James Cabral

#### PROJETO

Salão de beleza  
One hair - Maraponga

#### CONTEÚDO

Detalhamento Executivo

#### OBSERVAÇÕES

- Conferência de medidas é de responsabilidade de cada fornecedor;

- Em casos de dúvidas e possíveis alterações, deverá ser consultar o arquiteto responsável pelo projeto;

DATA  
19/09/2022

REVISÃO  
00

ESCALA  
Indicada

FOLHA  
10/24

# SALÃO DE BELEZA - Serralheria

## PLANTA BAIXA - RECEPÇÃO

1:50

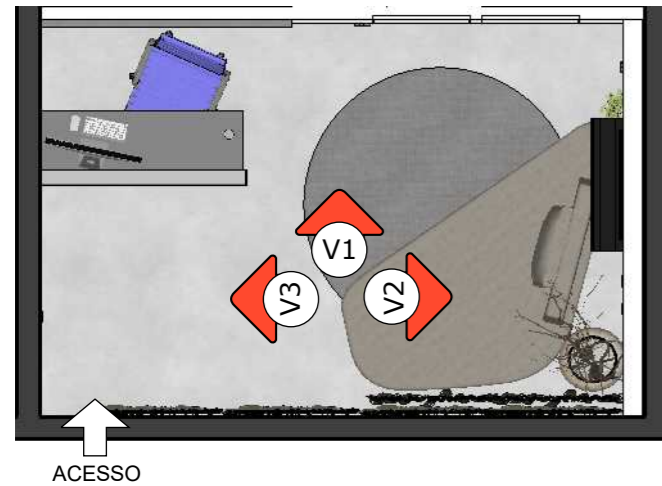

## VISTA 1

1:40

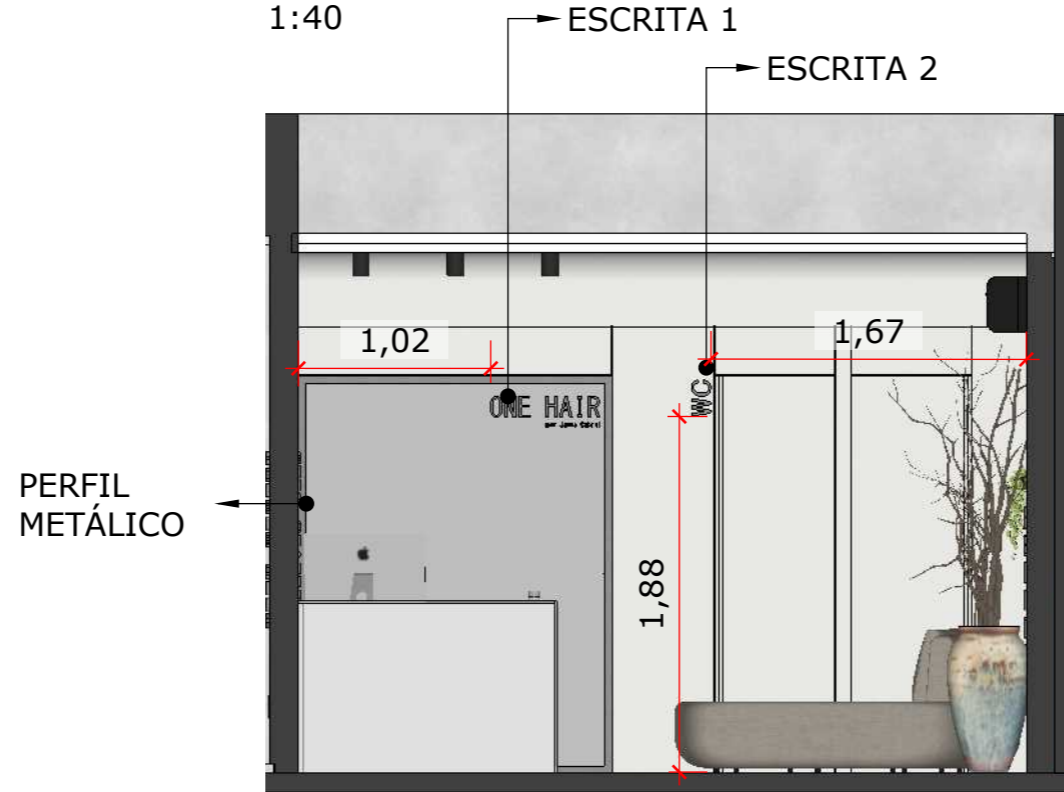

## ISO - PERFIL METÁLICO

1:50

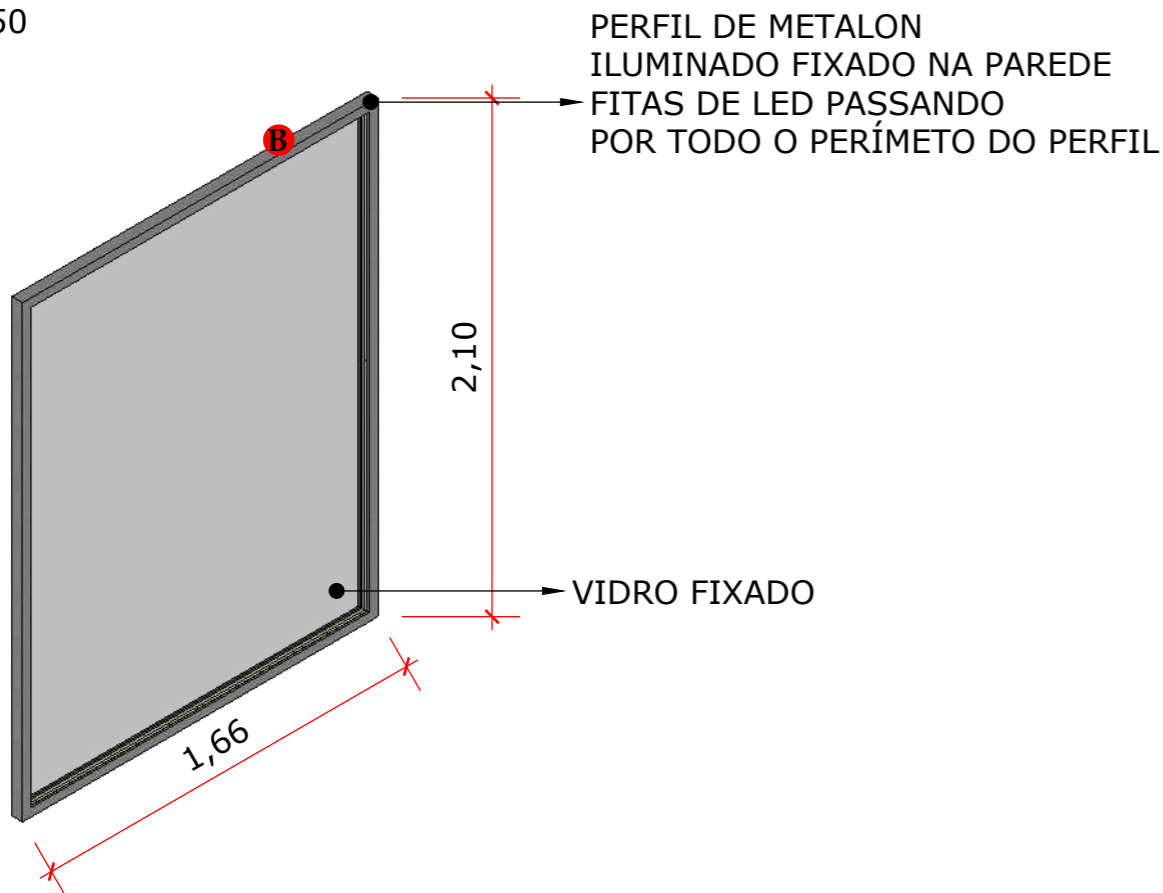

## V. F. - ESCRITA 1

1:10

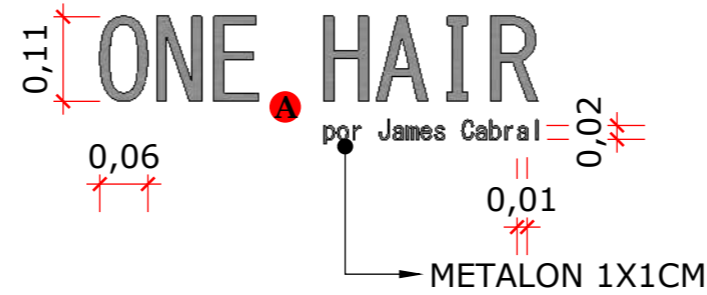

## V. F. - ESCRITA 2

1:10



TABELA MARCENARIA				
AMBIENTE: RECEPÇÃO				
ITEM	DESCRIÇÃO	ACABAMENTO	PINTURA	COR
<b>A</b>	METALON 2X2CM	FOSCO	ELETRÓSTÁTICA	PRETO
<b>B</b>	METALON 3X3CM	FOSCO	ELETRÓSTÁTICA	PRETO

## ARQUITETO

MESSIAS BRITO  
(85) 9 9736-1836

CLIENTE  
James Cabral

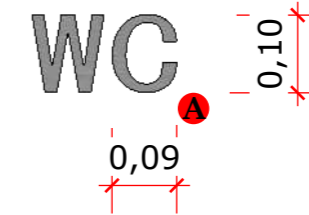
PROJETO  
Salão de beleza  
One hair - Maraponga

CONTEÚDO  
Detalhamento Executivo

OBSERVAÇÕES  
- Conferência de medidas e de responsabilidade de cada fornecedor;

- Em casos de dúvidas e possíveis alterações, deverá ser consultado o arquiteto responsável pelo projeto;

DATA  
19/09/2022

REVISÃO  
00

ESCALA  
Indicada

FOLHA  
11/24

# SALÃO DE BELEZA - Serralheria

## PLANTA BAIXA - RECEPÇÃO

1:50

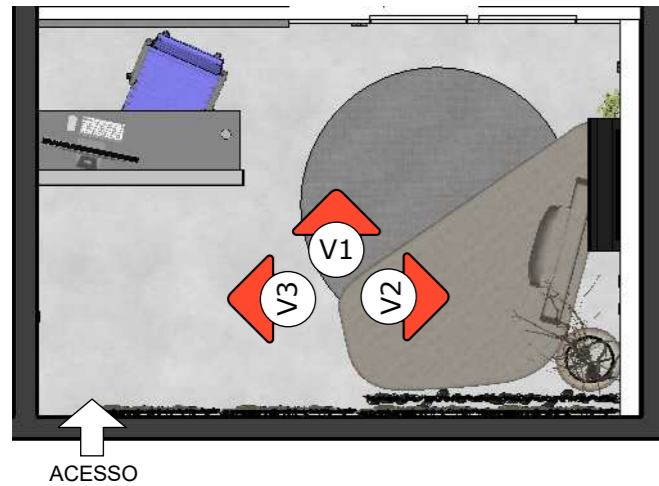

## VISTA 2

1:40

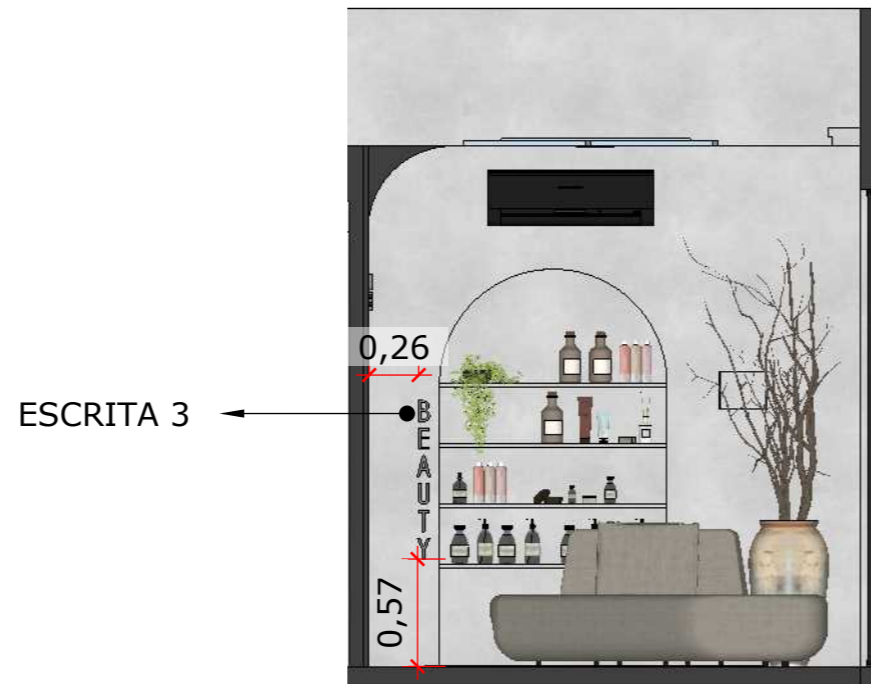

## V. F. - ESCRITA 3

1:10



## VISTA 3

1:40

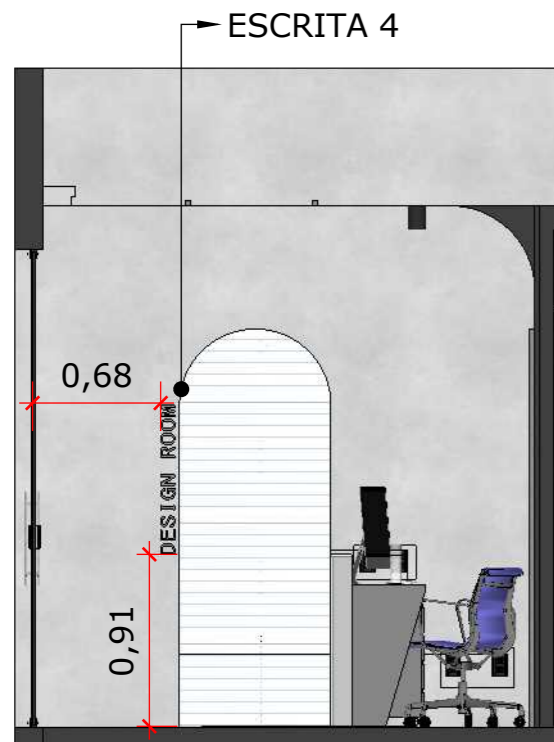

## V. F. - ESCRITA 4

1:10

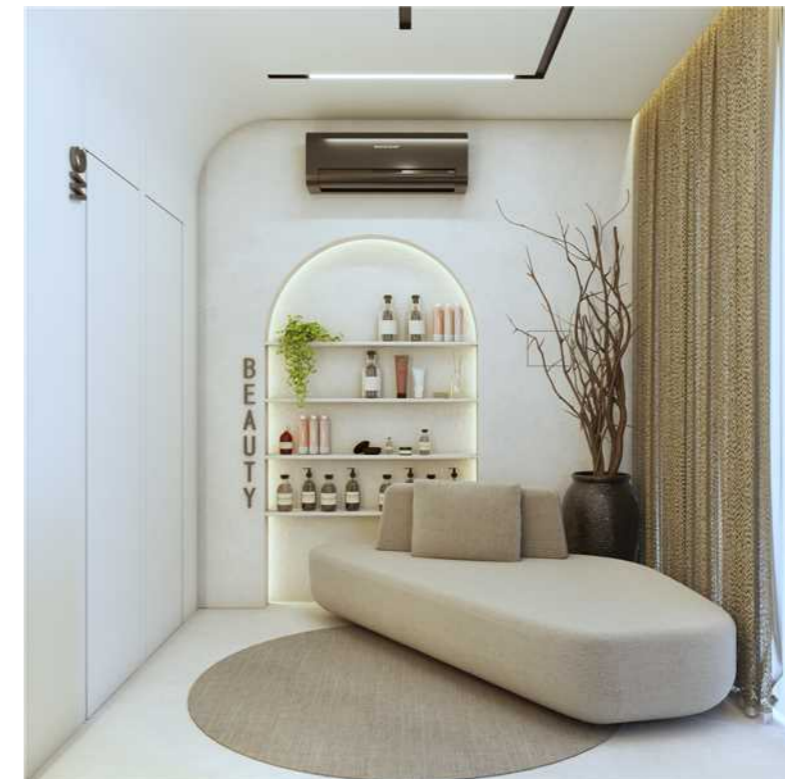
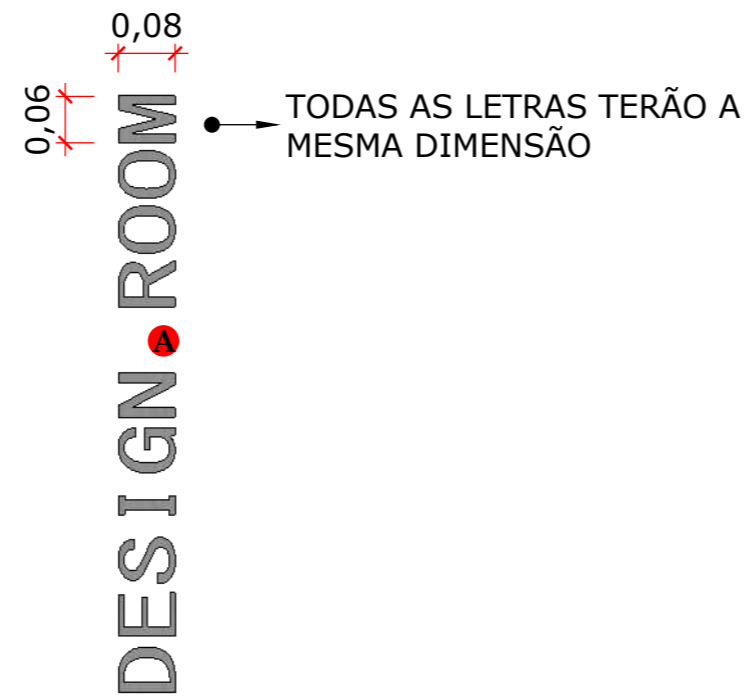

### ARQUITETO

MESSIAS BRITO  
(85) 9 9736-1836

#### CLIENTE

James Cabral

#### PROJETO

Salão de beleza  
One hair - Maraponga

#### CONTEÚDO

Detalhamento Executivo

#### OBSERVAÇÕES

- Conferência de medidas é de responsabilidade de cada fornecedor;

- Em casos de dúvidas e possíveis alterações, deverá ser consultar o arquiteto responsável pelo projeto;

DATA  
19/09/2022

REVISÃO  
00

ESCALA  
Indicada

FOLHA  
12/24

### TABELA MARCENARIA AMBIENTE: RECEPÇÃO

ITEM	DESCRIÇÃO	ACABAMENTO	PINTURA	COR
A	METALON 2X2CM	FOSCO	ELETROSTÁTICA	PRETO

# SALÃO DE BELEZA - Serralheria

## PLANTA BAIXA - ATENDIMENTO

1:50

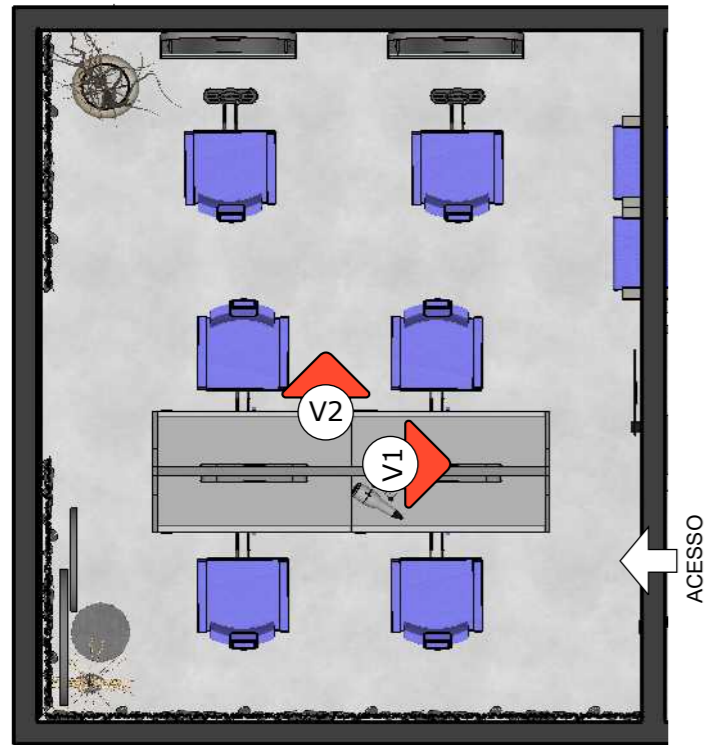

## VISTA 1

1:40

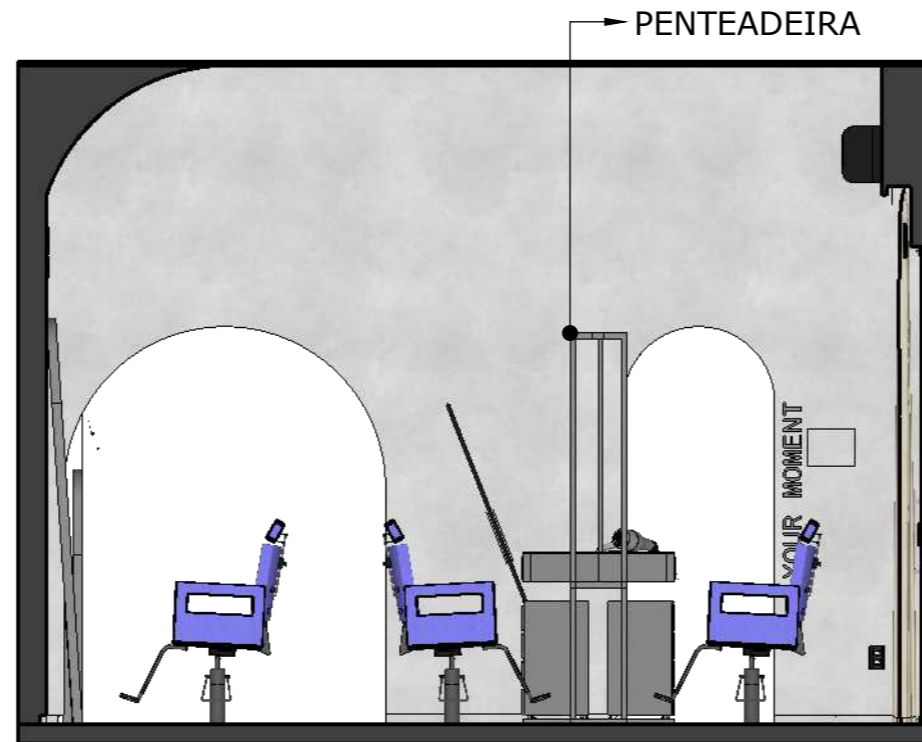

## ISO - PENTEADEIRA

1:35

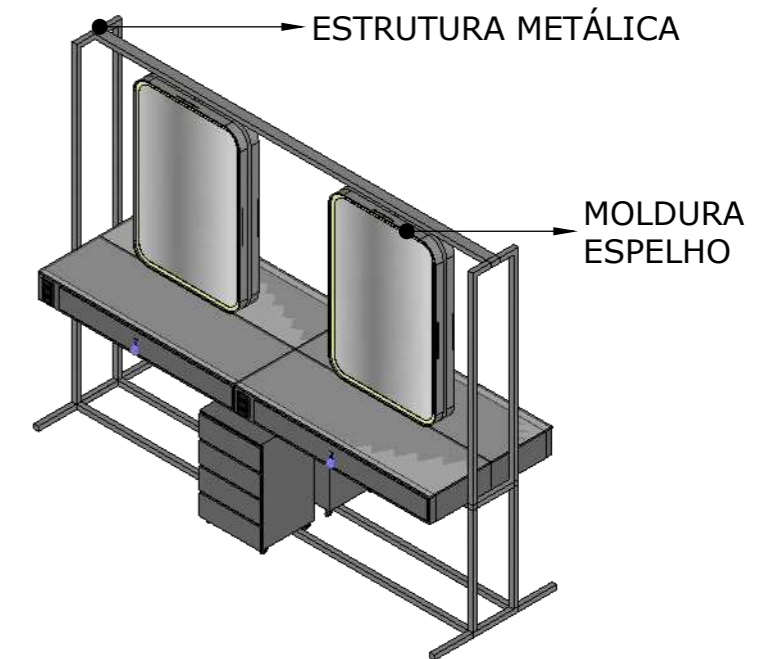

## ISO - ESTRUTURA METÁLICA

1:30

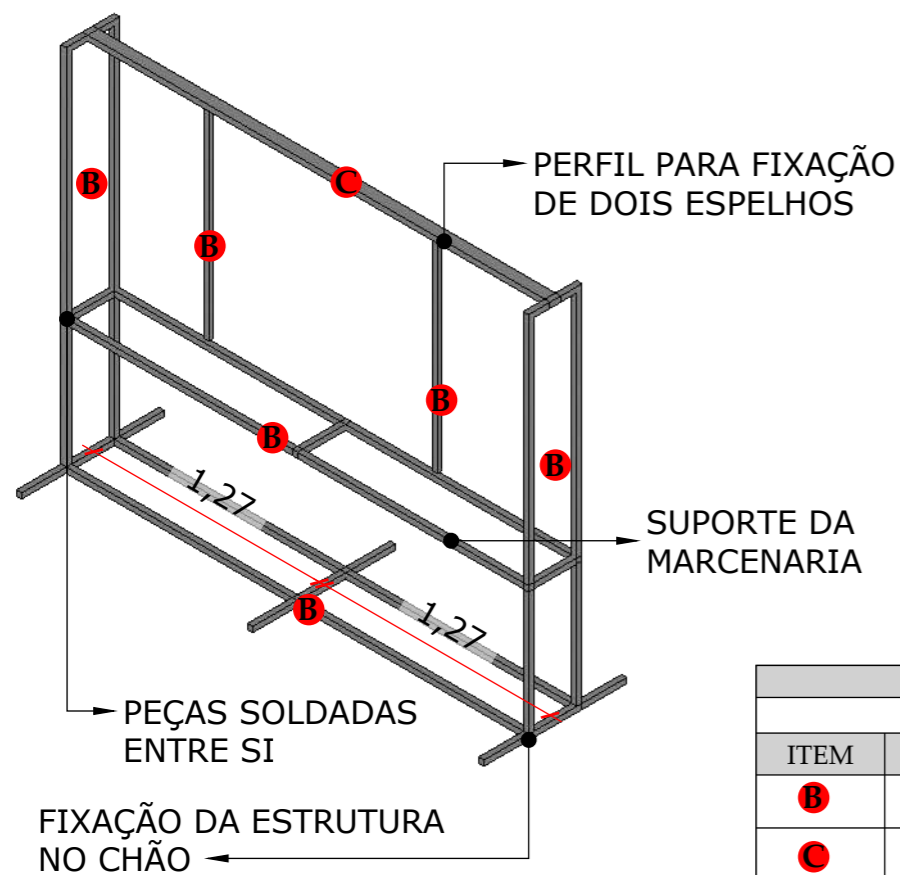

## V. F. - ESTRUTURA METÁLICA

1:30

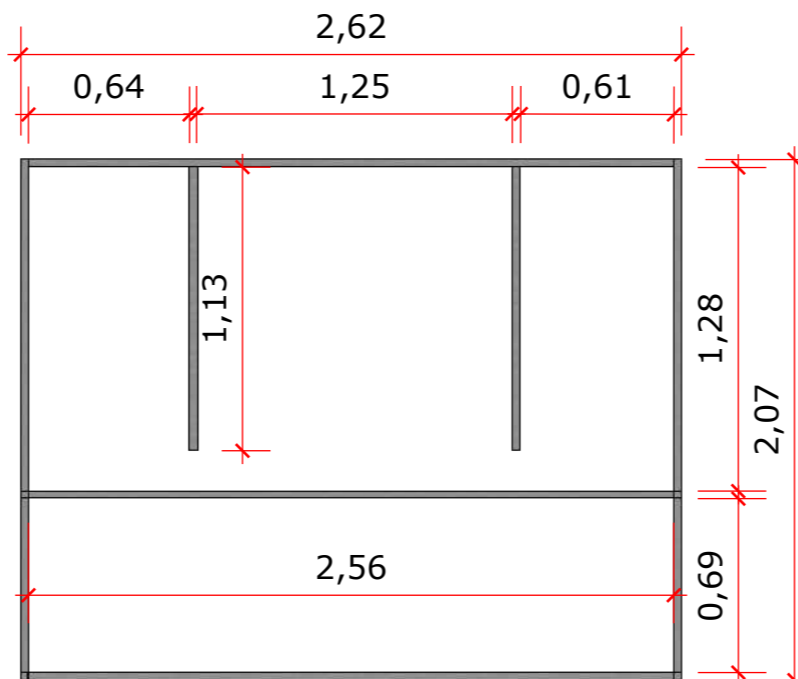

## V. L. - ESTRUTURA METÁLICA

1:30



TABELA MARCENARIA				
AMBIENTE: RECEPÇÃO				
ITEM	DESCRIÇÃO	ACABAMENTO	PINTURA	COR
B	METALON 3X3CM	FOSCO	ELETROSTÁTICA	PRETO
C	METALON 6X3CM	FOSCO	ELETROSTÁTICA	PRETO

### ARQUITETO

MESSIAS BRITO  
(85) 9 9736-1836

CLIENTE  
James Cabral

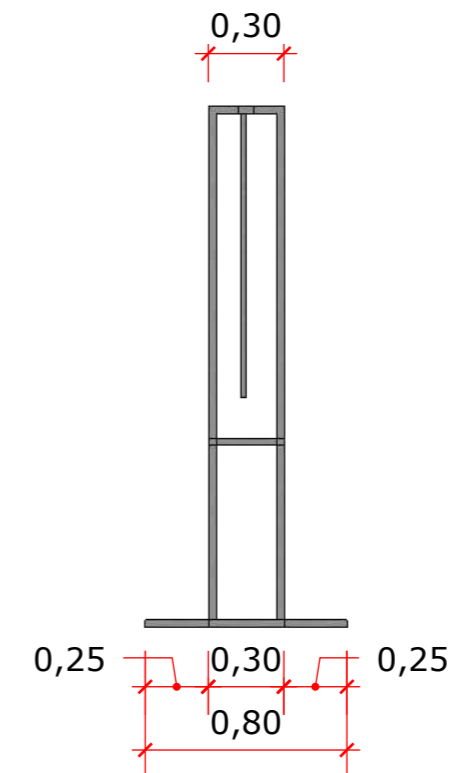
PROJETO  
Salão de beleza  
One hair - Maraponga

CONTEÚDO  
Detalhamento Executivo

OBSERVAÇÕES  
- Conferência de medidas é de responsabilidade de cada fornecedor;  
- Em casos de dúvidas e possíveis alterações, deverá ser consultar o arquiteto responsável pelo projeto;

DATA  
19/09/2022

REVISÃO  
00

ESCALA  
Indicada

FOLHA  
13/24

# SALÃO DE BELEZA - Serralheria

## PLANTA BAIXA - ATENDIMENTO

1:50

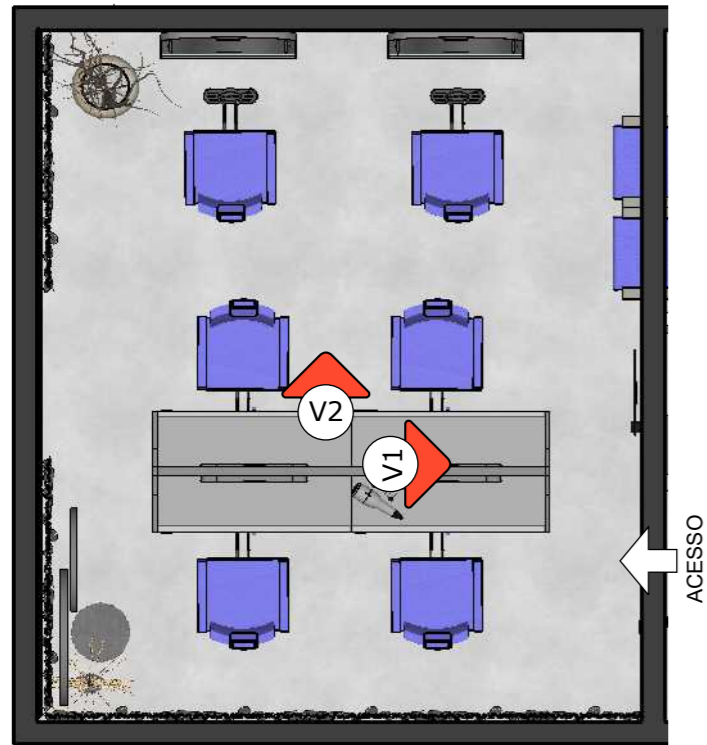

## VISTA 1

1:40

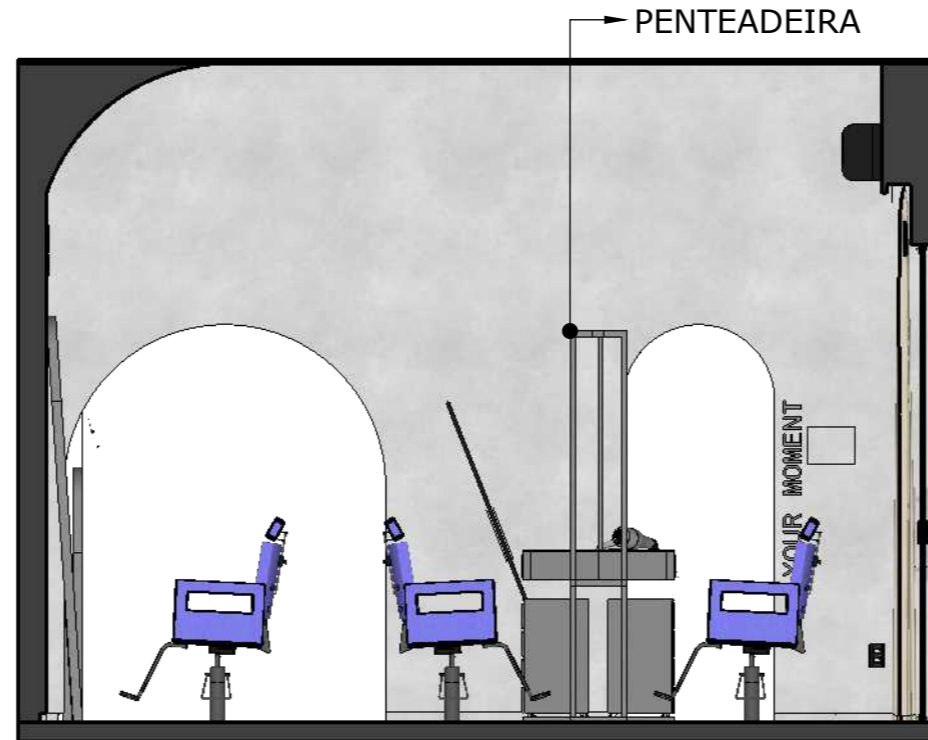

## ISO - PENTEADEIRA

1:35

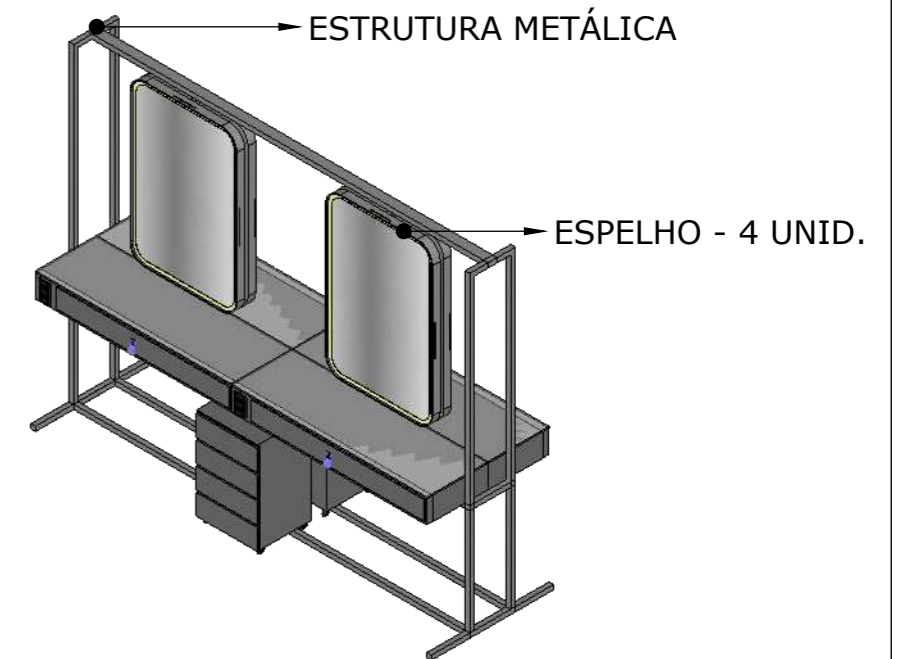

## ISO - EST. ESPELHO

1:15

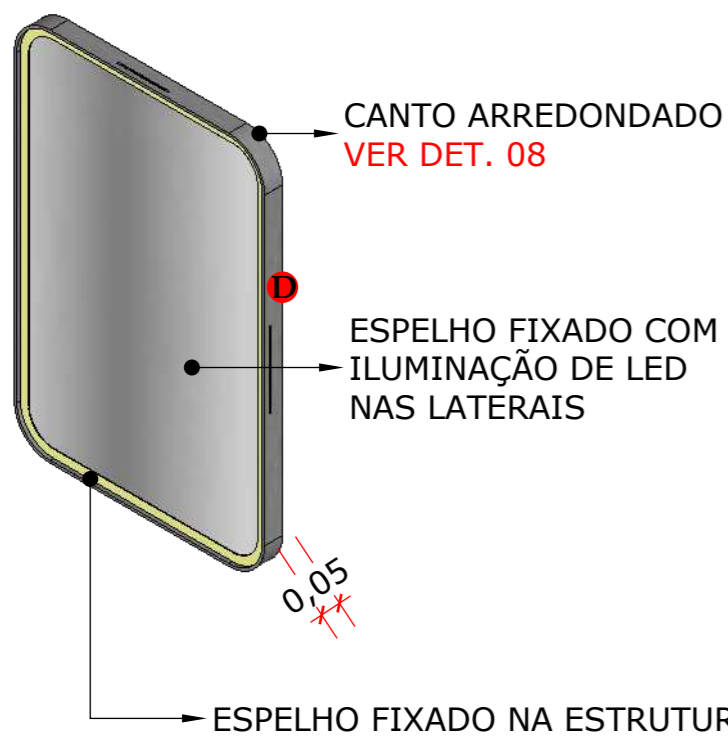

## DET. 08 - CANTO ESPELHO

1:5

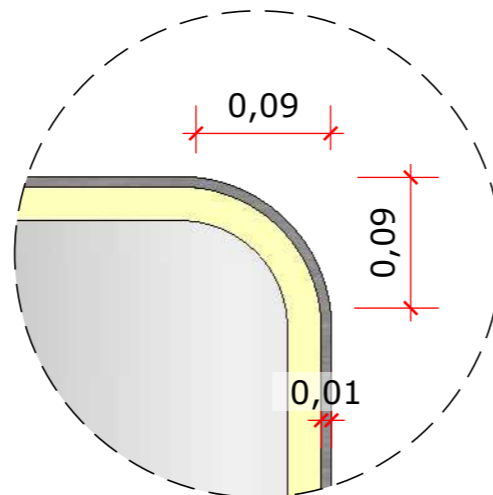

## V. F. - EST. ESPELHO

1:15

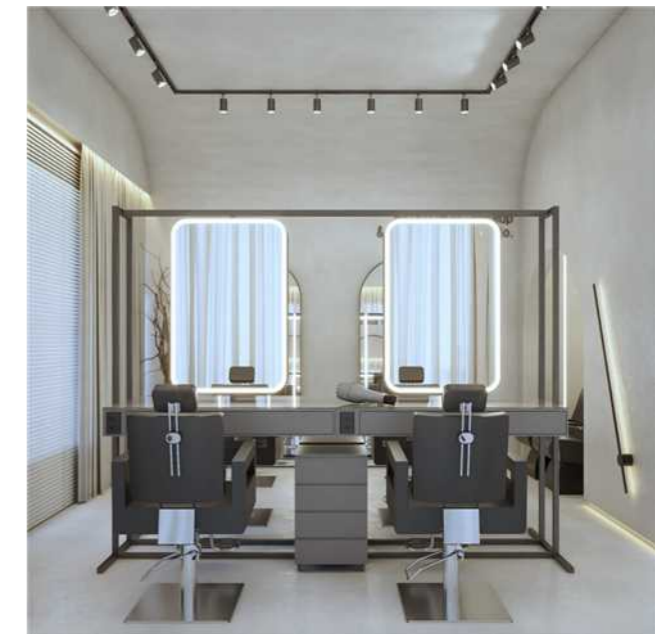
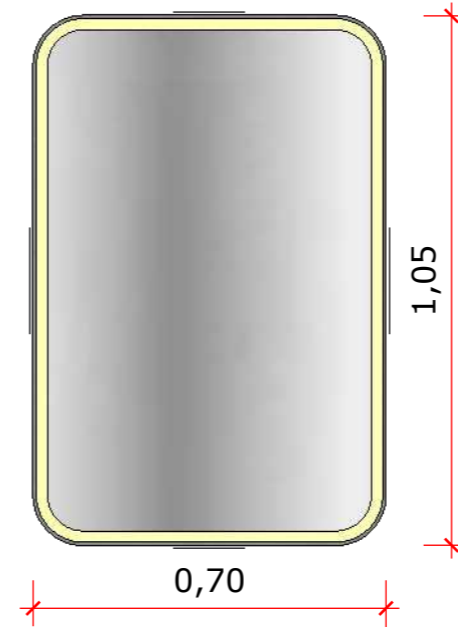

## ARQUITETO

MESSIAS BRITO  
(85) 9 9736-1836

CLIENTE

James Cabral

PROJETO

Salão de beleza  
One hair - Maraponga

CONTEÚDO

Detalhamento Executivo

OBSERVAÇÕES

- Conferência de medidas é de responsabilidade de cada fornecedor;

- Em casos de dúvidas e possíveis alterações, deverá ser consultar o arquiteto responsável pelo projeto;

DATA  
19/09/2022

REVISÃO  
00

ESCALA  
Indicada

FOLHA  
14/24

### TABELA MARCENARIA

AMBIENTE: RECEPÇÃO

ITEM	DESCRIÇÃO	ACABAMENTO	PINTURA	COR
Ⓛ	METALON 5X1CM	FOSCO	ELETRÓSTÁTICA	PRETO

# SALÃO DE BELEZA - Serralheria

## PLANTA BAIXA - ATENDIMENTO

1:50

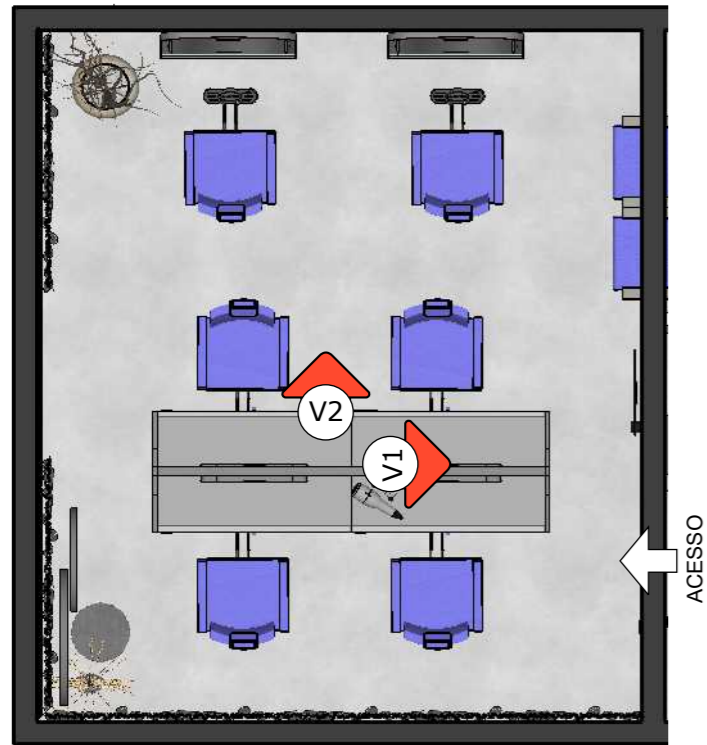

## VISTA 1

1:40

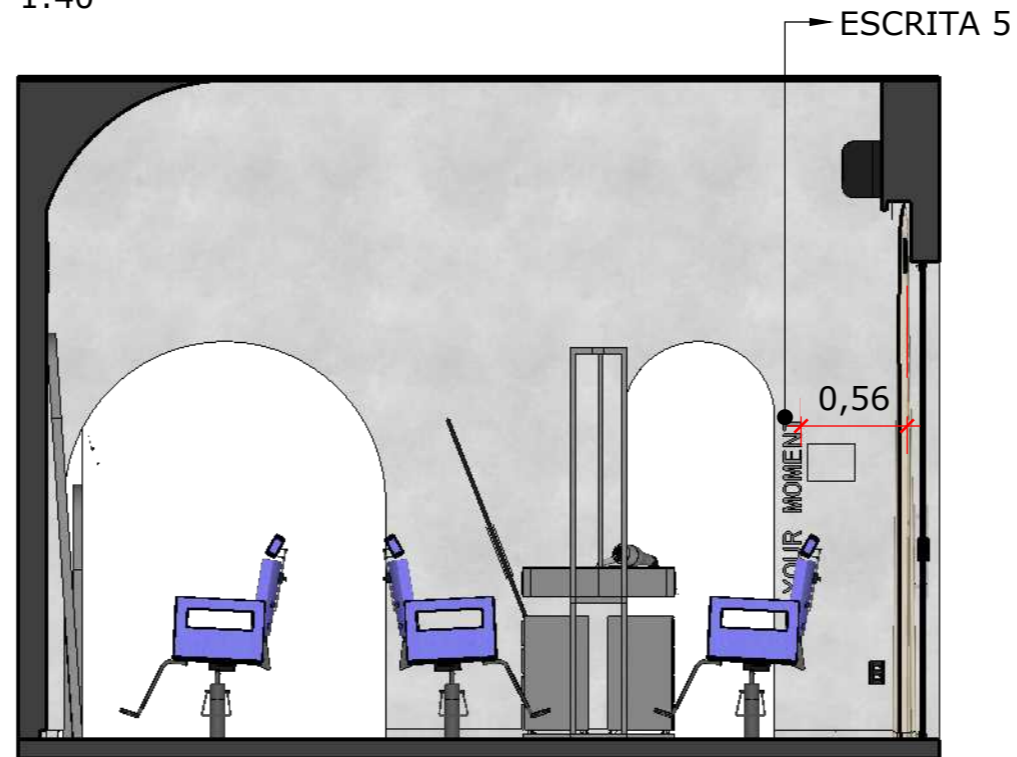

## V. F. - ESCRITA 5

1:40

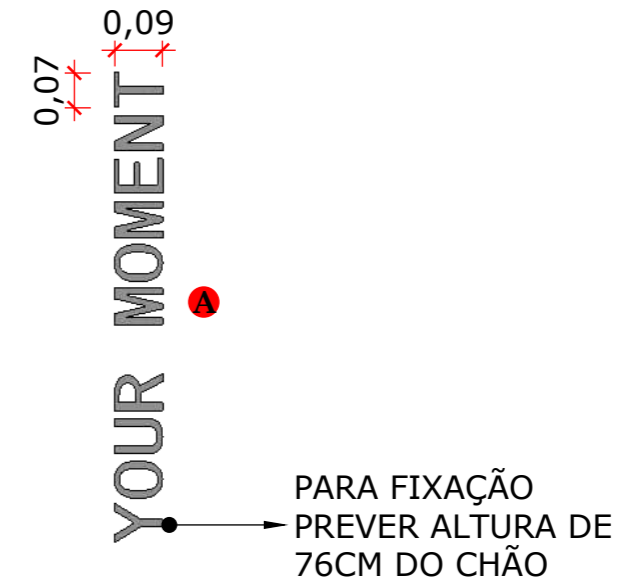

## VISTA 2

1:40

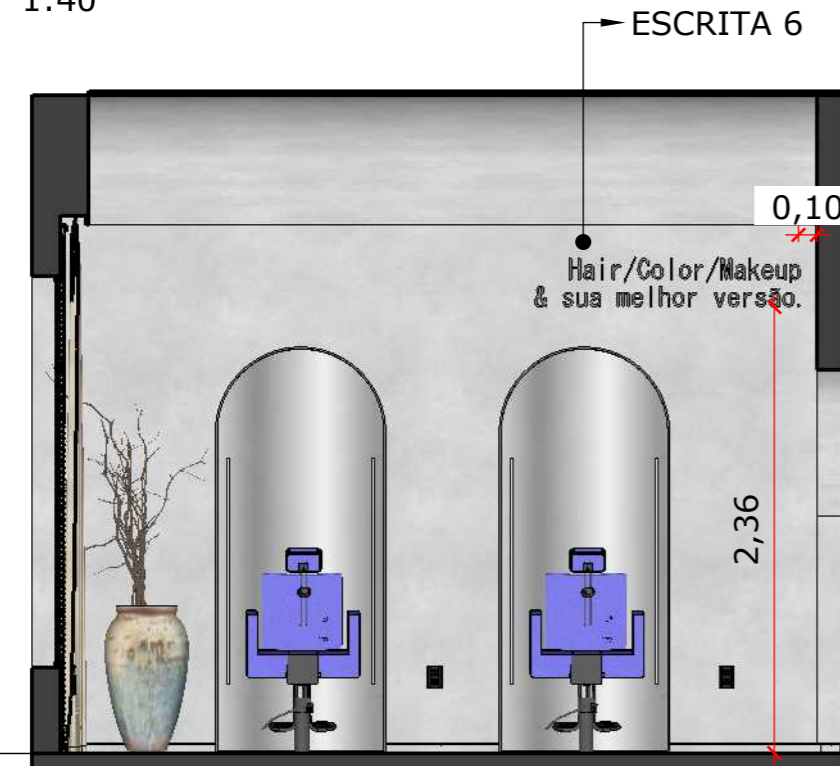

## V. F. - ESCRITA 6

1:15



TABELA MARCENARIA				
AMBIENTE: RECEPÇÃO				
ITEM	DESCRIÇÃO	ACABAMENTO	PINTURA	COR
A	METALON 2X2CM	FOSCO	ELETROSTÁTICA	PRETO

## ARQUITETO

MESSIAS BRITO  
(85) 9 9736-1836

### CLIENTE

James Cabral

### PROJETO

Salão de beleza  
One hair - Maraponga

### CONTEÚDO

Detalhamento Executivo

### OBSERVAÇÕES

- Conferência de medidas é de responsabilidade de cada fornecedor;

- Em casos de dúvidas e possíveis alterações, deverá ser consultar o arquiteto responsável pelo projeto;

### DATA

19/09/2022

### REVISÃO

00

### ESCALA

Indicada

### FOLHA

15/24



# SALÃO DE BELEZA - Serralheria

## PLANTA BAIXA - ATENDIMENTO

1:50

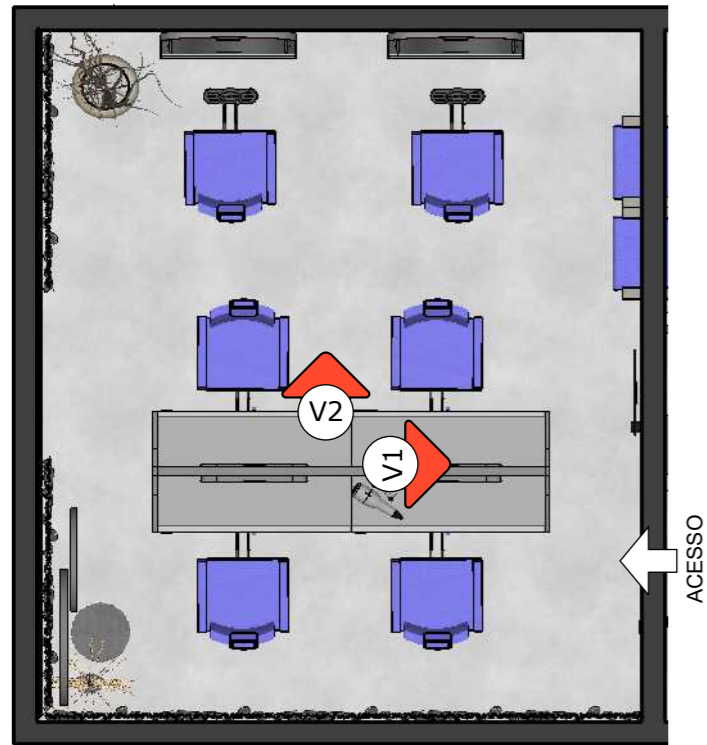

## VISTA 2

1:50

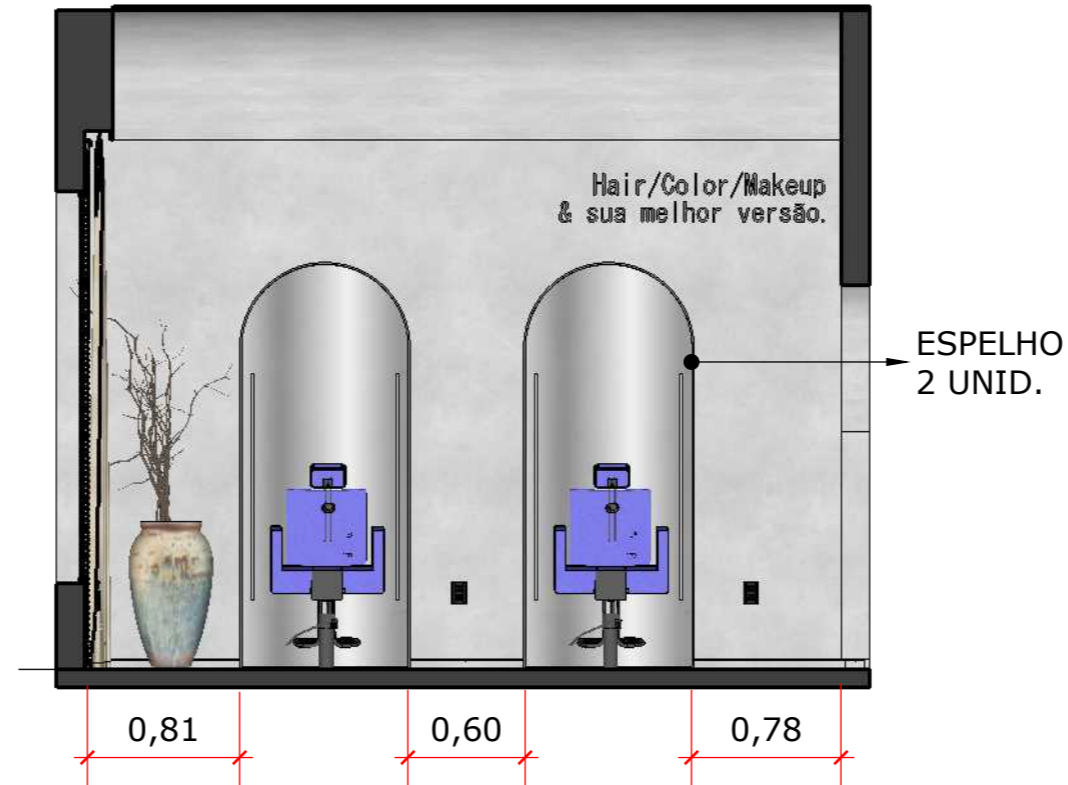

## ISO - EST. ESPELHO

1:20



## V. F. - EST. ESPELHO

1:20



TABELA MARCENARIA				
AMBIENTE: RECEPÇÃO				
ITEM	DESCRIÇÃO	ACABAMENTO	PINTURA	COR
1	METALON 5X1CM	FOSCO	ELETRÓSTÁTICA	PRETO

### ARQUITETO

MESSIAS BRITO  
(85) 9 9736-1836

CLIENTE  
James Cabral

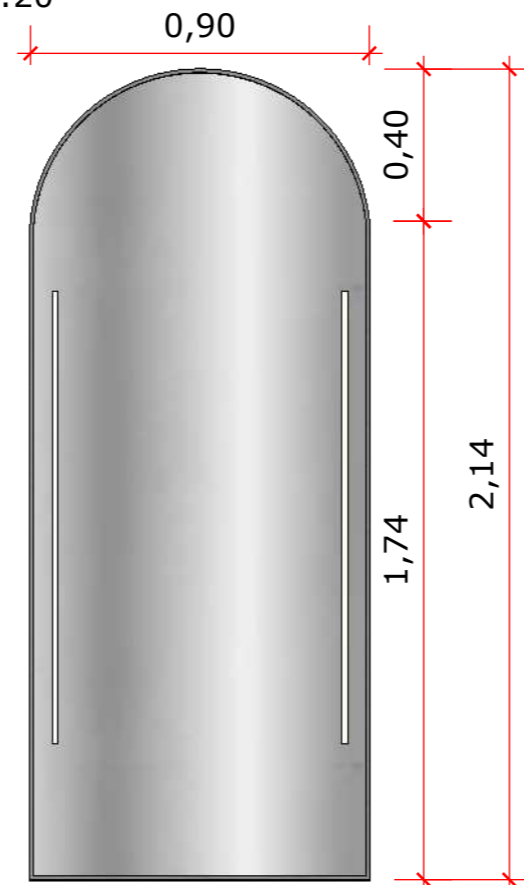
PROJETO  
Salão de beleza  
One hair - Maraponga

CONTEÚDO  
Detalhamento Executivo

OBSERVAÇÕES

- Conferência de medidas é de responsabilidade de cada fornecedor;

- Em casos de dúvidas e possíveis alterações, deverá ser consultado o arquiteto responsável pelo projeto;

DATA  
19/09/2022

REVISÃO  
00

ESCALA  
Indicada

FOLHA  
16/24

# SALÃO DE BELEZA - Serralheria

**PLANTA BAIXA - LAVATÓRIO**  
1:50

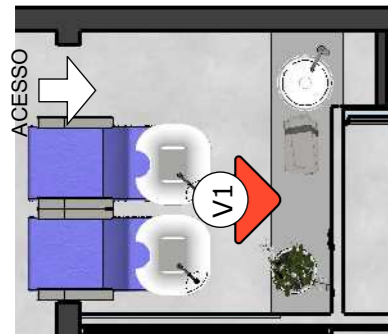

**VISTA 1**  
1:40

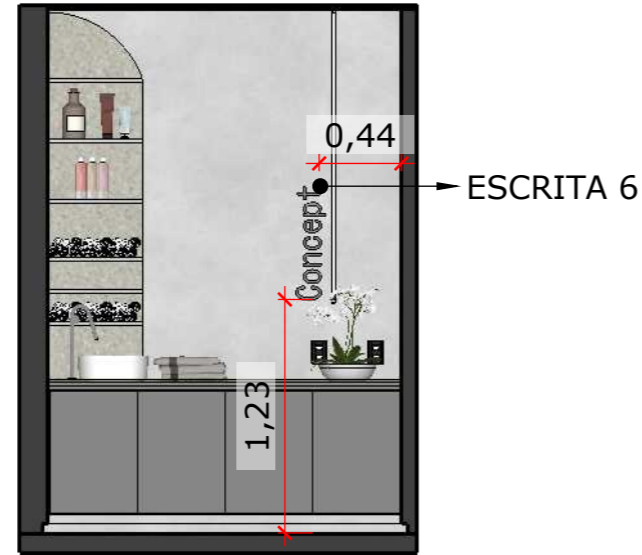

**V. F. - ESCRITA 6**  
1:10

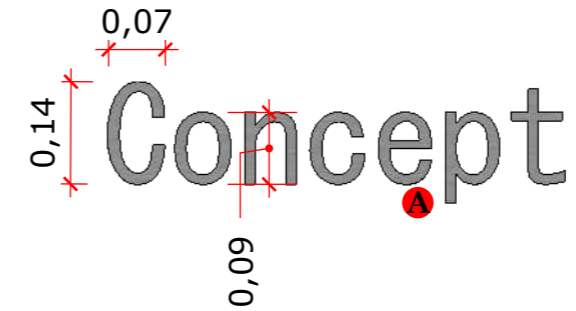

**PLANTA BAIXA - LAVATÓRIO**  
1:35

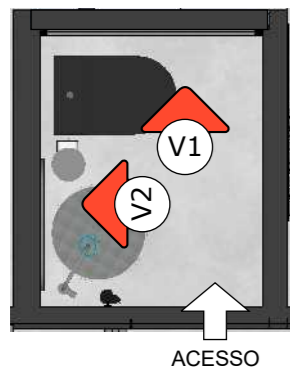

**VISTA 1**  
1:40



**V. F. - MOLDURA PAREDE**  
1:40



TABELA MARCENARIA				
AMBIENTE: RECEPÇÃO				
ITEM	DESCRIÇÃO	ACABAMENTO	PINTURA	COR
<b>A</b>	METALON 2X2CM	FOSCO	ELETROSTÁTICA	PRETO
<b>B</b>	METALON 3X3CM	FOSCO	ELETROSTÁTICA	PRETO

**ARQUITETO**  
MESSIAS BRITO  
(85) 9 9736-1836

CLIENTE  
James Cabral

PROJETO  
Salão de beleza  
One hair - Maraponga

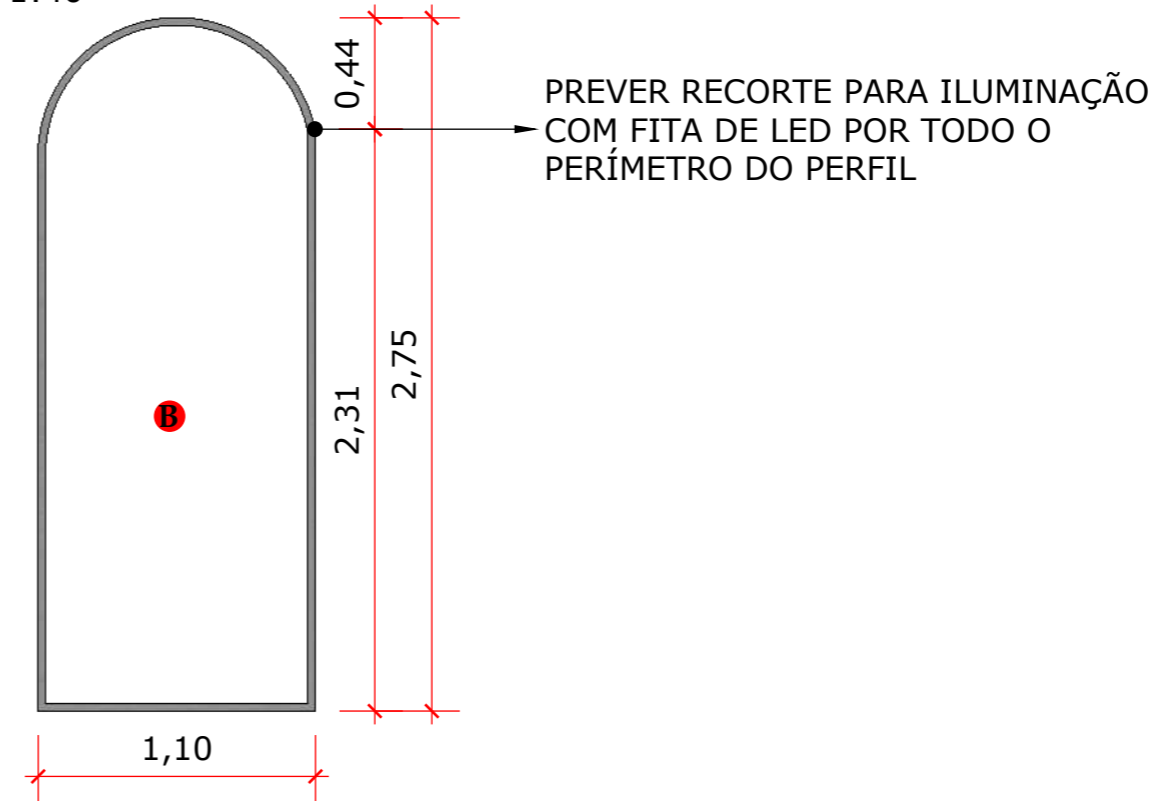
CONTEÚDO  
Detalhamento Executivo

OBSERVAÇÕES  
- Conferência de medidas é de responsabilidade de cada fornecedor;  
- Em casos de dúvidas e possíveis alterações, deverá ser consultar o arquiteto responsável pelo projeto;

DATA  
19/09/2022

REVISÃO  
00

ESCALA  
Indicada

FOLHA  
17/24

# SALÃO DE BELEZA - Serralheria

## PLANTA BAIXA - LAVATÓRIO 1:35

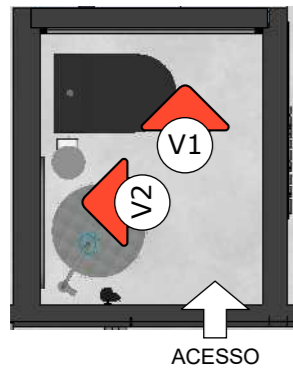

DISTÂNCIA DA PAREDE PARA FIXAÇÃO

## VISTA 2 1:40

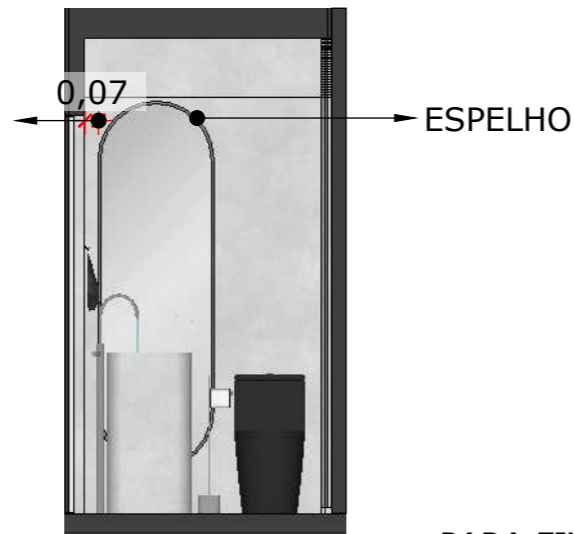

## V. F. - EST. ESPELHO 1:25

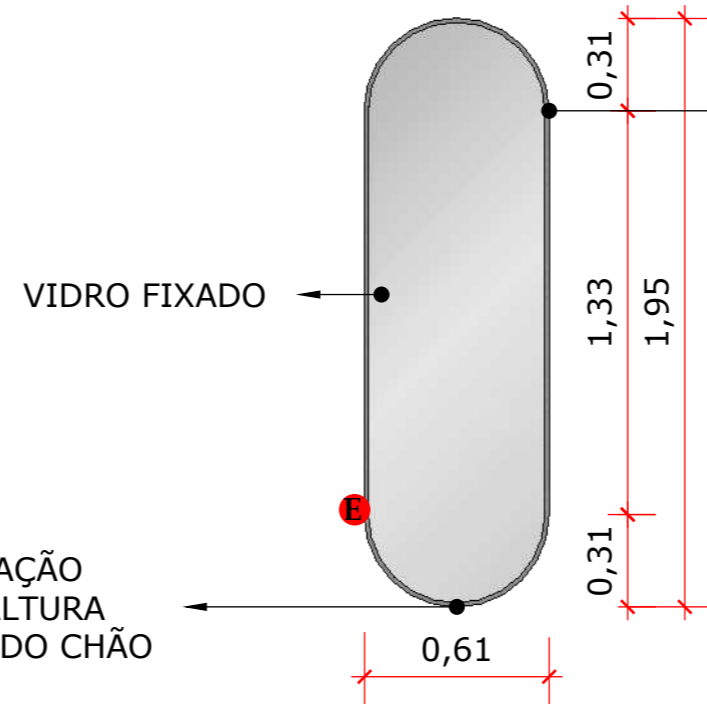

ILUMINAÇÃO COM FITA DE LED ATRÁS DA MOLDURA DO ESPELHO



## PLANTA BAIXA - COPA/DISPENSA 1:35

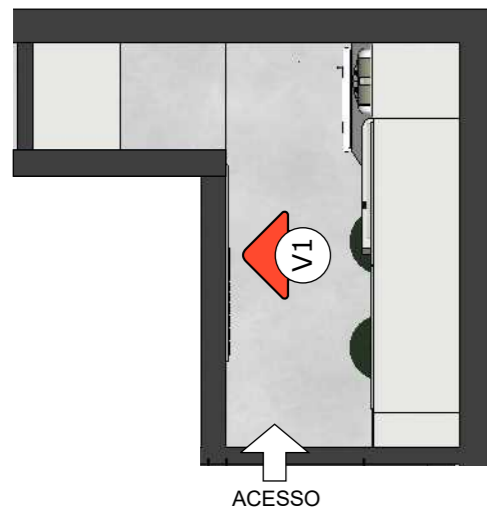

## VISTA 1 1:40

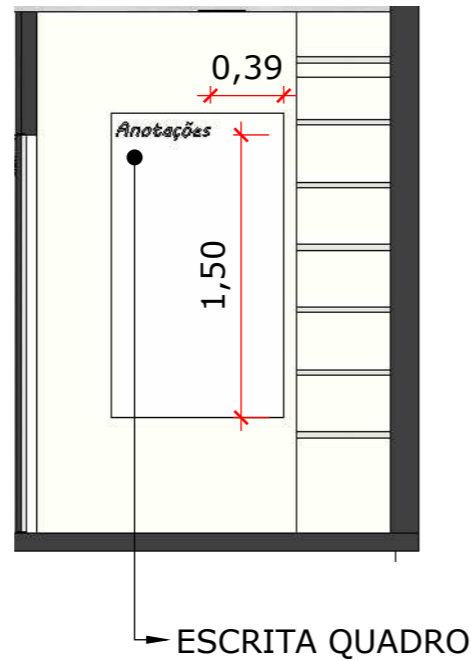

## V. F. - ESCRITA QUADRO 1:40

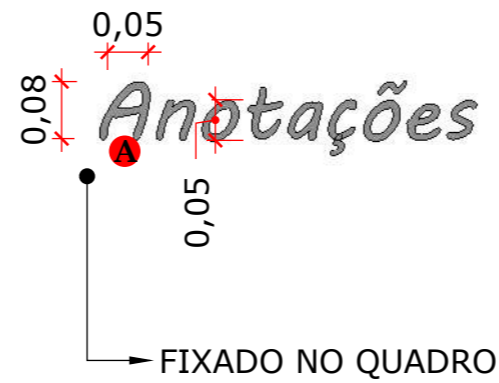

**ARQUITETO**  
MESSIAS BRITO  
(85) 9 9736-1836

CLIENTE  
James Cabral

PROJETO  
Salão de beleza  
One hair - Maraponga

CONTEÚDO  
Detalhamento Executivo

OBSERVAÇÕES  
- Conferência de medidas é de responsabilidade de cada fornecedor;

- Em casos de dúvidas e possíveis alterações, deverá ser consultar o arquiteto responsável pelo projeto;

DATA  
19/09/2022

REVISÃO  
00

ESCALA  
Indicada

FOLHA  
18/24

TABELA MARCENARIA  
AMBIENTE: RECEPÇÃO

ITEM	DESCRIÇÃO	ACABAMENTO	PINTURA	COR
A	METALON 2X2CM	FOSCO	ELETROSTÁTICA	PRETO
E	METALON 3X1CM	FOSCO	ELETROSTÁTICA	PRETO

# SALÃO DE BELEZA - Vidraçaria

## PLANTA BAIXA - RECEPÇÃO

1:50

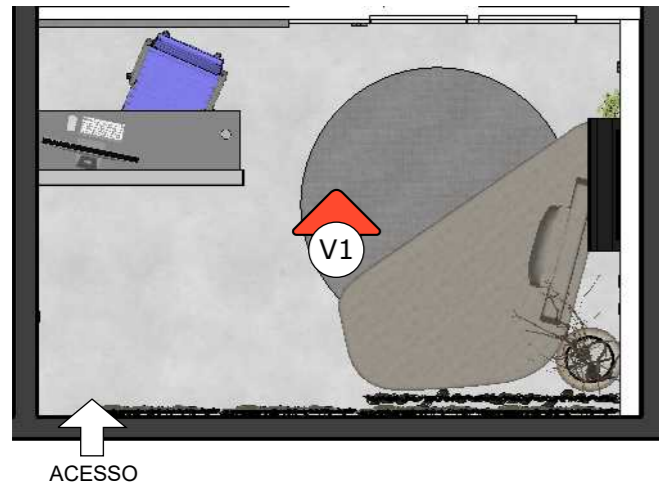

ACESSO

BALCÃO DE ATENDIMENTO

## VISTA 1

1:40



PAINEL DE VIDRO

## V. F. - PAINEL DE VIDRO

1:40

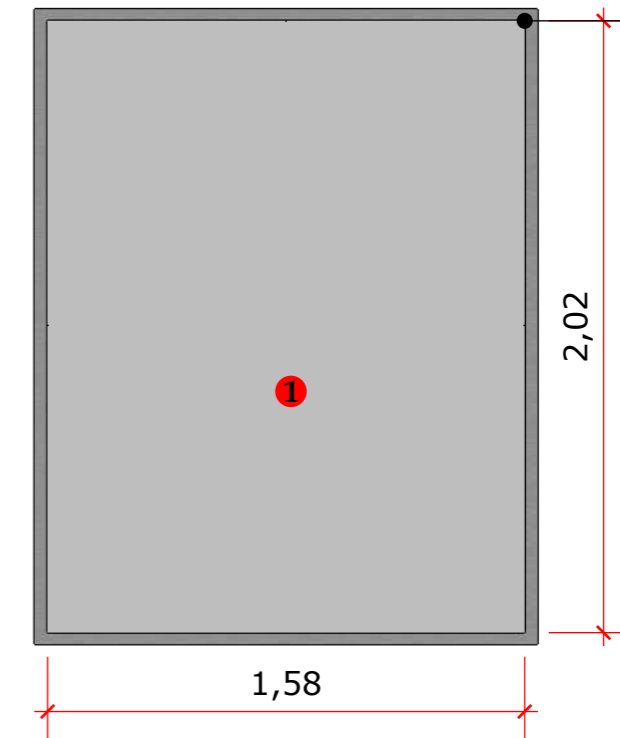

PERFIL METÁLICO PARA FIXAÇÃO DO VIDRO COM ILUMINAÇÃO DE FITA DE LED

## ISO - BALCÃO

1:25

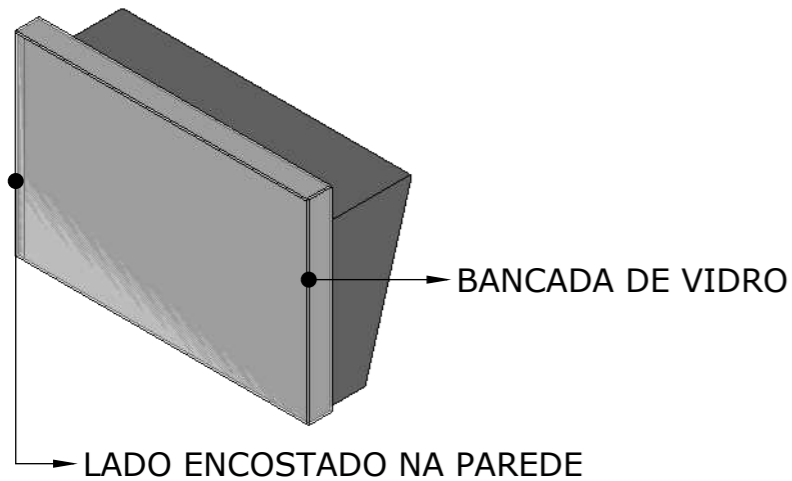

BANCADA DE VIDRO

LADO ENCOSTADO NA PAREDE

## ISO - BANCADA DE VIDRO

1:20

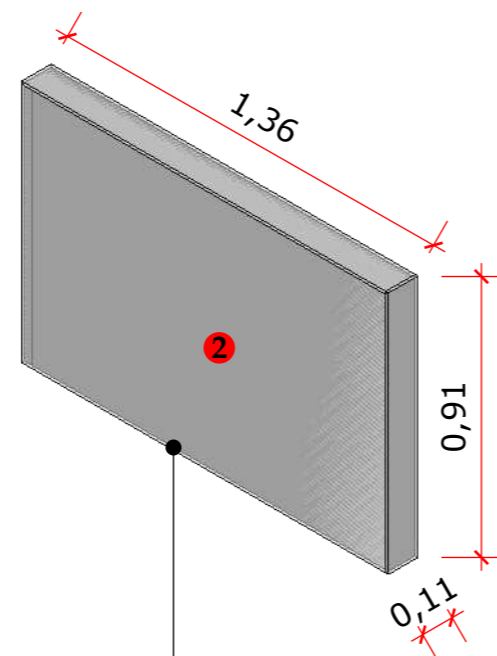

FIXADO EM BASE DE MDF



TABELA DE VIDRAÇARIA		
AMBIENTE: RECEPÇÃO		
ITEM	DESCRIÇÃO	ESPESSURA
1	VIDRO TRANSLUCIDO INCOLOR	5MM
2	VIDRO LEITOSO	10MM

## ARQUITETO

MESSIAS BRITO  
(85) 9 9736-1836

CLIENTE

James Cabral

PROJETO

Salão de beleza  
One hair - Maraponga

CONTEÚDO

Detalhamento Executivo

OBSERVAÇÕES

- Conferência de medidas é de responsabilidade de cada fornecedor;

- Em casos de dúvidas e possíveis alterações, deverá ser consultar o arquiteto responsável pelo projeto;

DATA  
19/09/2022

REVISÃO  
00

ESCALA  
Indicada

FOLHA  
19/24

# SALÃO DE BELEZA - Vidraçaria

## PLANTA BAIXA - ATENDIMENTO

1:50

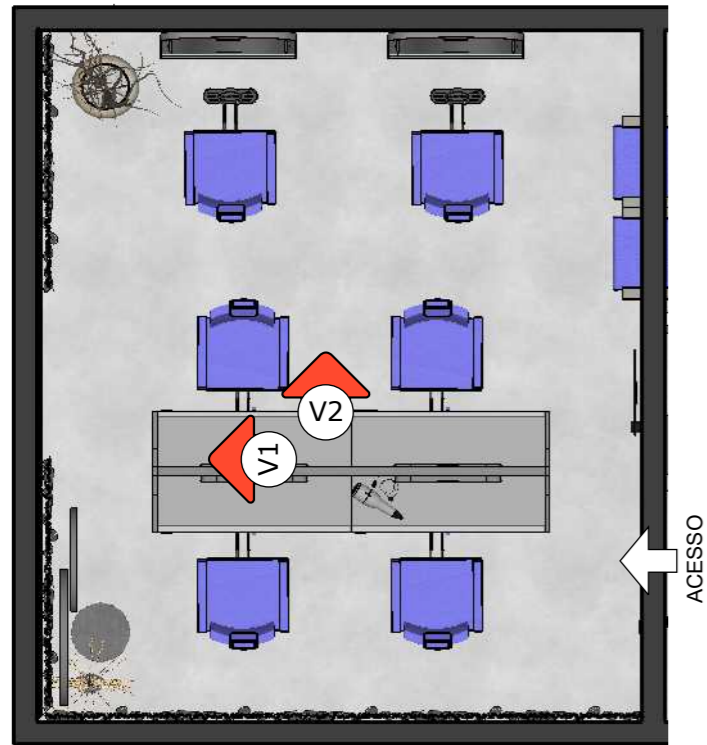

## VISTA 1

1:40

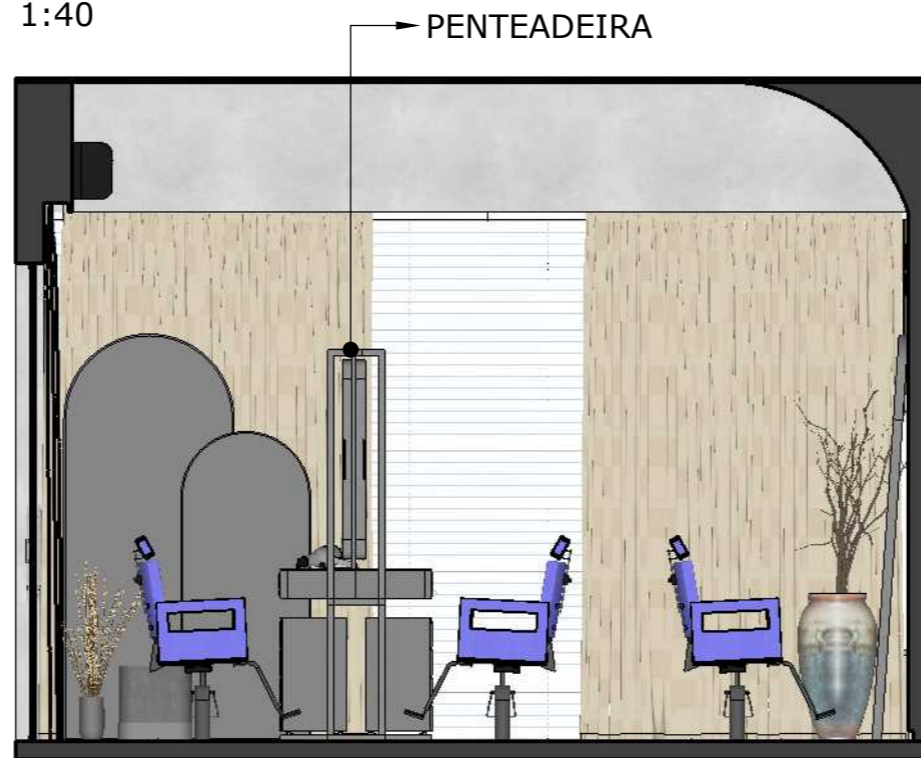

## ISO - PENTEADEIRA

1:30

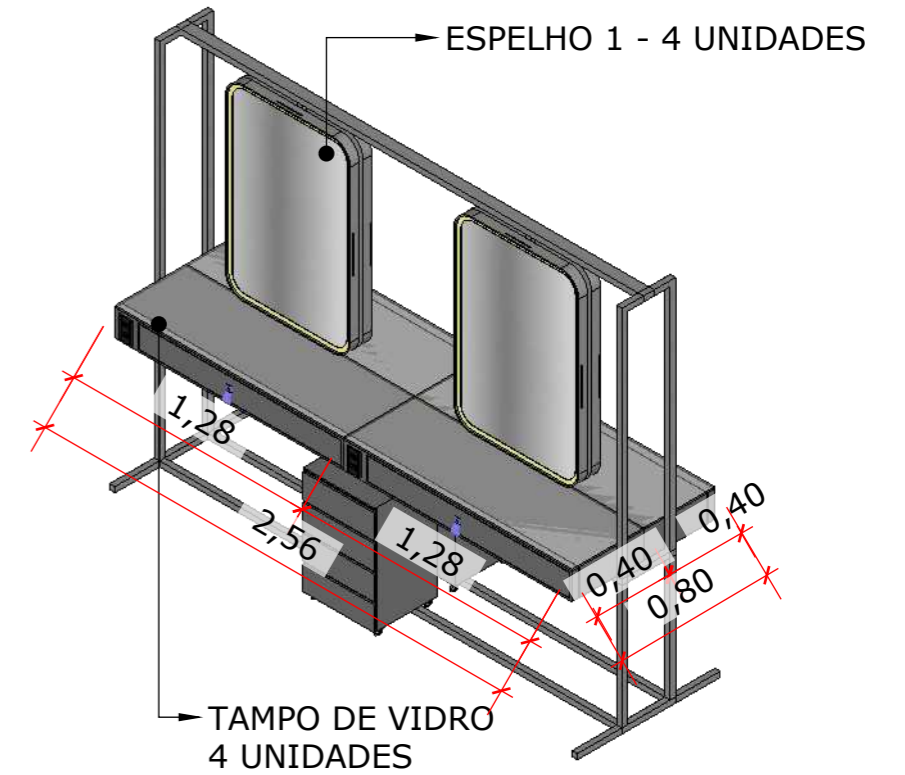

## V. F. - ESPELHO 1

1:15

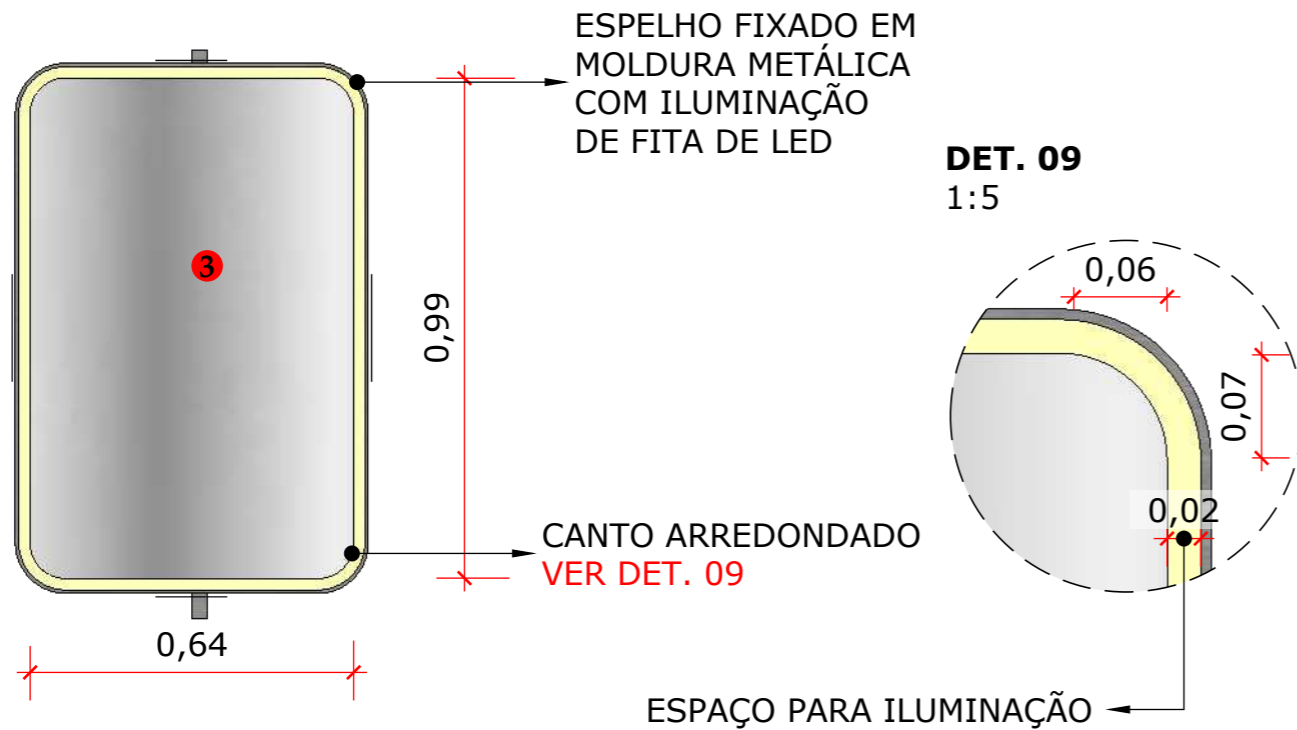

## ISO - TAMPO DE VIDRO

1:15



TABELA DE VIDRAÇARIA		
AMBIENTE: ATENDIMENTO		
ITEM	DESCRIÇÃO	ESPESSURA
3	ESPELHO LAPIDADO	5MM
4	VIDRO TRANSLUCIDO INCOLOR	10MM

## ARQUITETO

MESSIAS BRITO  
(85) 9 9736-1836

CLIENTE

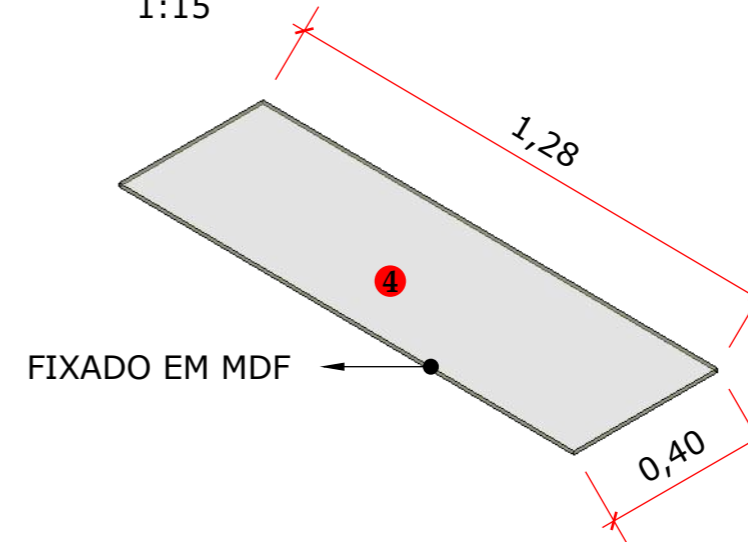
James Cabral

PROJETO

Salão de beleza  
One hair - Maraponga

CONTEÚDO

Detalhamento Executivo

OBSERVAÇÕES

- Conferência de medidas é de responsabilidade de cada fornecedor;

- Em casos de dúvidas e possíveis alterações, deverá ser consultar o arquiteto responsável pelo projeto;

DATA  
19/09/2022

REVISÃO  
00

ESCALA  
Indicada

FOLHA  
20/24

# SALÃO DE BELEZA - Vidraçaria

## PLANTA BAIXA - ATENDIMENTO

1:50

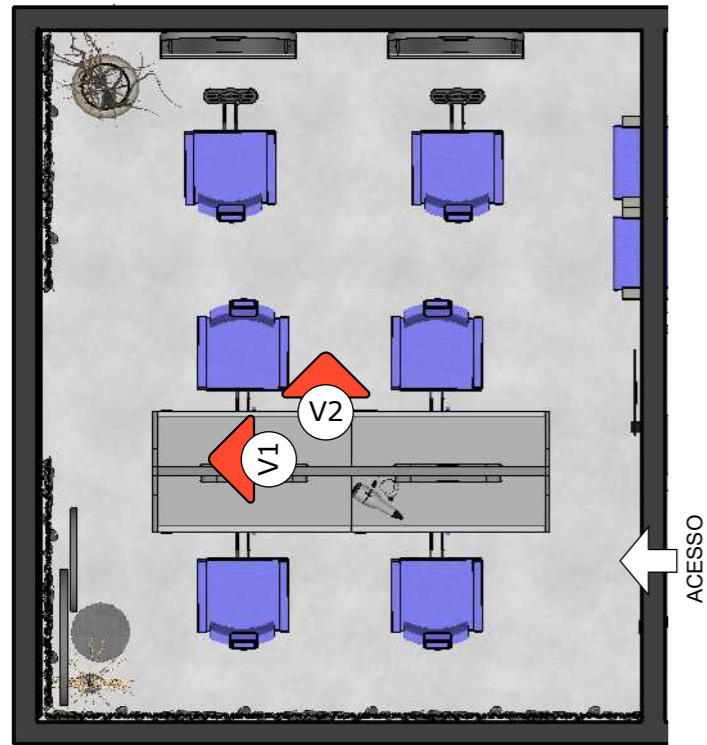

## VISTA 1

1:40

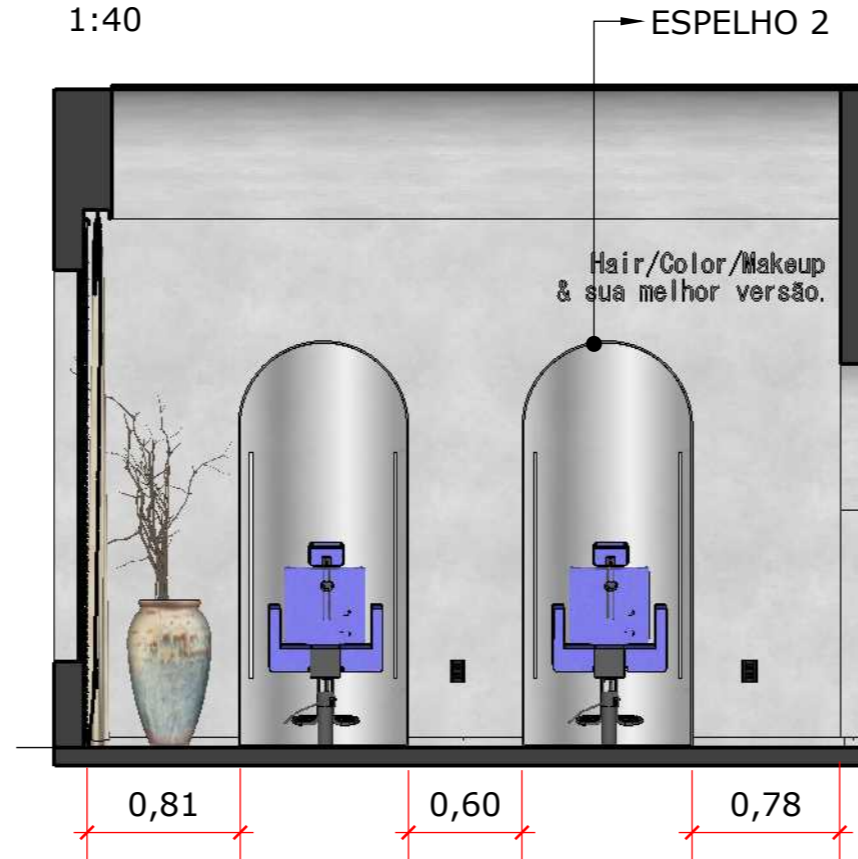

## V. F. - ESPELHO 2

1:40



TABELA DE VIDRAÇARIA		
AMBIENTE: ATENDIMENTO		
ITEM	DESCRIÇÃO	ESPESSURA
3	ESPELHO LAPIDADO	5MM

### ARQUITETO

MESSIAS BRITO  
(85) 9 9736-1836

#### CLIENTE

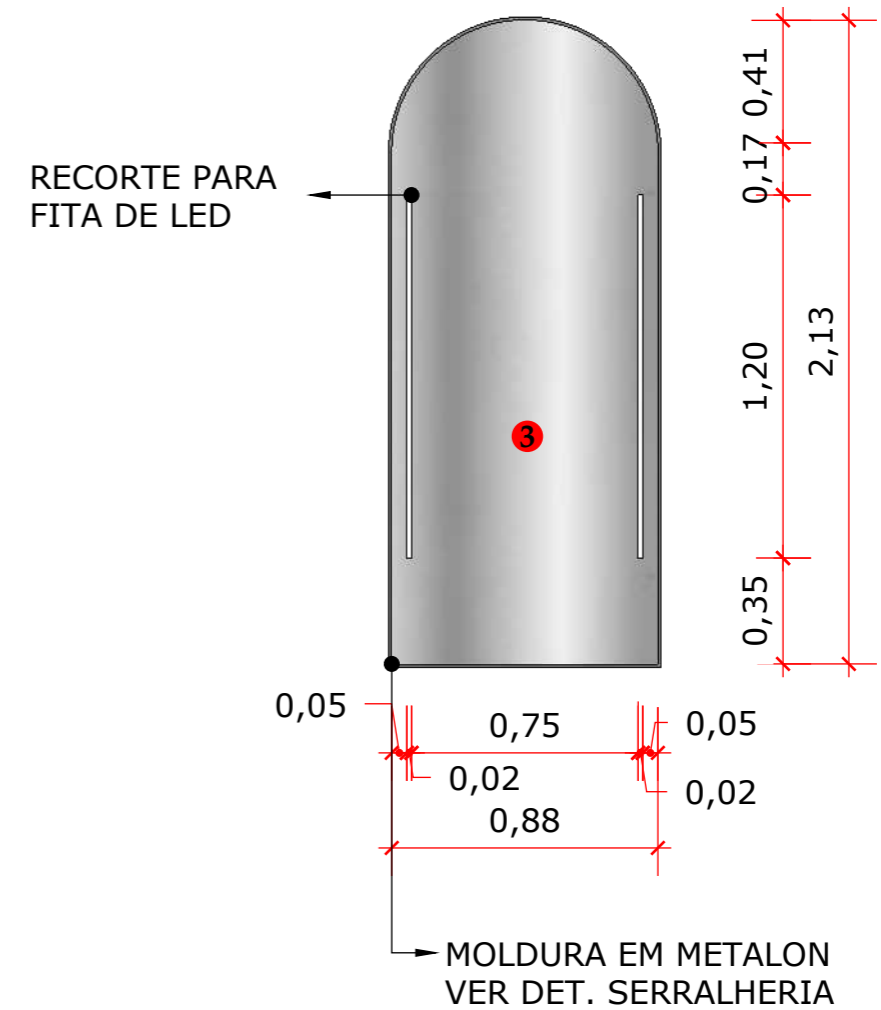
James Cabral

#### PROJETO

Salão de beleza  
One hair - Maraponga

#### CONTEÚDO

Detalhamento Executivo

#### OBSERVAÇÕES

- Conferência de medidas é de responsabilidade de cada fornecedor;

- Em casos de dúvidas e possíveis alterações, deverá ser consultar o arquiteto responsável pelo projeto;

DATA  
19/09/2022

REVISÃO  
00

ESCALA  
Indicada

FOLHA  
21/24

# SALÃO DE BELEZA - Vidraçaria

## PLANTA BAIXA - LAVABO 1:35

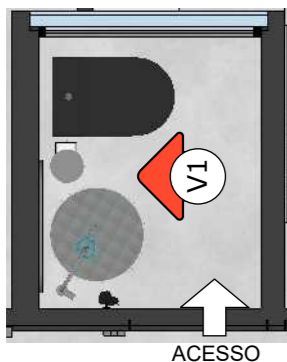

DISTÂNCIA DA PAREDE PARA FIXAÇÃO

## VISTA 2 1:40

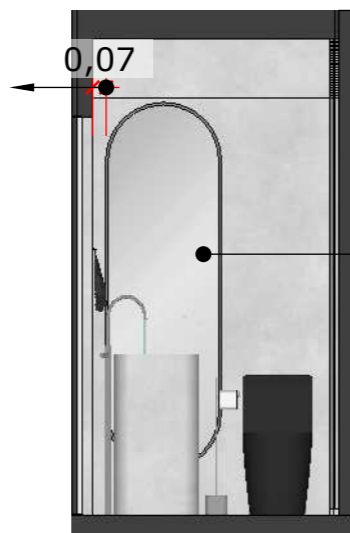

ESPELHO 3

MOLDURA EM METALON  
VER DET SERRALHERIA

## V. F. ESPELHO 3 1:25

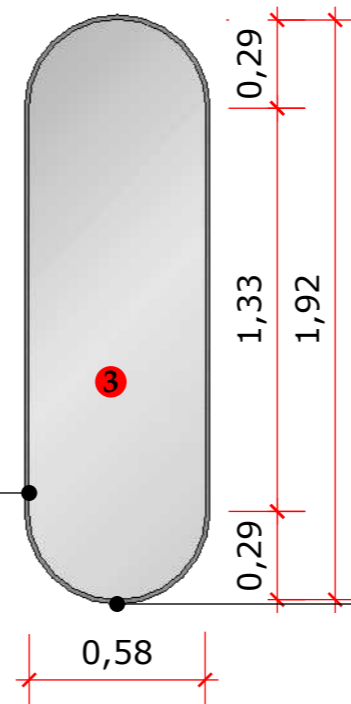

PARA FIXAÇÃO  
PREVER ALTURA  
A 23CM DO CHÃO



## PLANTA BAIXA - COPA/DISPENSA 1:35

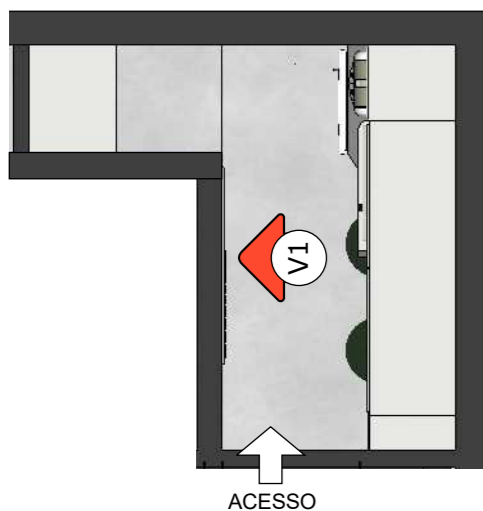

## VISTA 1 1:40

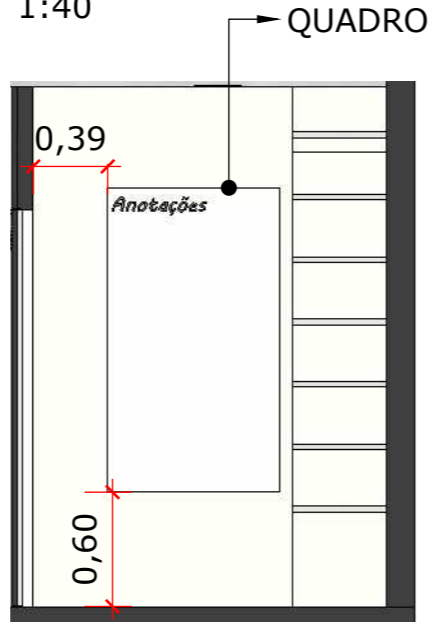

QUADRO

## V. F. - QUADRO 1:40



TABELA DE VIDRAÇARIA		
AMBIENTE: LAVABO/COPA		
ITEM	DESCRIÇÃO	ESPESSURA
2	VIDRO LEITOSO	10MM
3	ESPELHO LAPIDADO	5MM

### ARQUITETO

MESSIAS BRITO  
(85) 9 9736-1836

CLIENTE

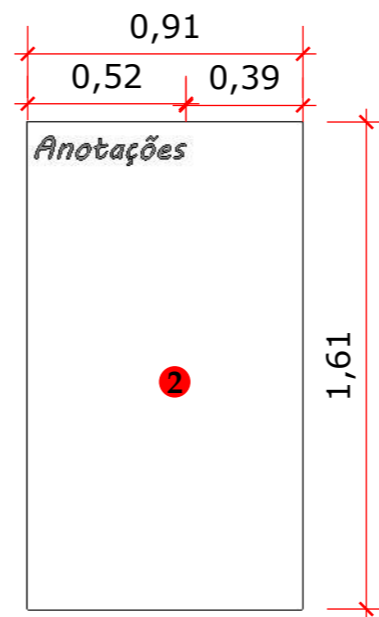
James Cabral

PROJETO

Salão de beleza  
One hair - Maraponga

CONTEÚDO

Detalhamento Executivo

OBSERVAÇÕES

- Conferência de medidas é de responsabilidade de cada fornecedor;

- Em casos de dúvidas e possíveis alterações, deverá ser consultar o arquiteto responsável pelo projeto;

DATA

19/09/2022

REVISÃO

00

ESCALA

Indicada

FOLHA

22/24

# SALÃO DE BELEZA - Renders

## RECEPÇÃO

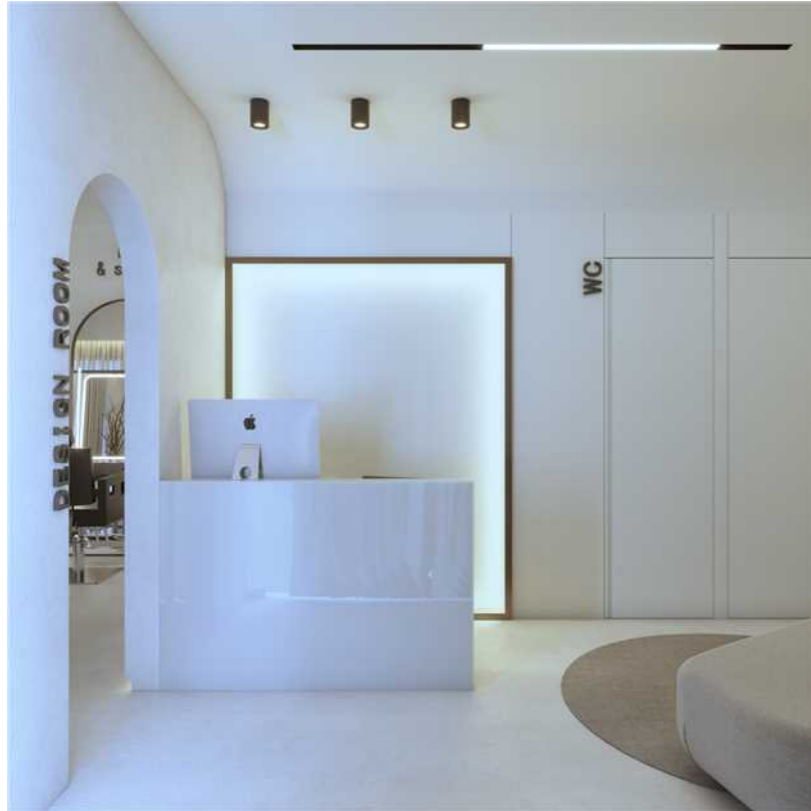

## ATENDIMENTO



### ARQUITETO

MESSIAS BRITO  
(85) 9 9736-1836

CLIENTE

James Cabral

PROJETO

Salão de beleza  
One hair - Maraponga

CONTEÚDO

Detalhamento Executivo

OBSERVAÇÕES

- Conferência de medidas é de responsabilidade de cada fornecedor;

- Em casos de dúvidas e possíveis alterações, deverá ser consultar o arquiteto responsável pelo projeto;

DATA  
19/09/2022

REVISÃO  
00

ESCALA  
Indicada

FOLHA  
23/24



# SALÃO DE BELEZA - Renders

## LAVATÓRIO



## LAVABO



## COPA/DISPENSA



### ARQUITETO

MESSIAS BRITO  
(85) 9 9736-1836

#### CLIENTE

James Cabral

#### PROJETO

Salão de beleza  
One hair - Maraponga

#### CONTEÚDO

Detalhamento Executivo

#### OBSERVAÇÕES

- Conferência de medidas é de responsabilidade de cada fornecedor;

- Em casos de dúvidas e possíveis alterações, deverá ser consultado o arquiteto responsável pelo projeto;

DATA  
19/09/2022

REVISÃO  
00

ESCALA  
Indicada

FOLHA  
24/24